

*Terminali ad acqua a vista
e da incasso*

AURA
SERIE CFF - CFFA 1-12

BOLLETTINO TECNICO



GRANDEZZE	1	2	3	4	5	6	8	9	10	12
POTENZIALITÀ FRIGORIFERA DC KW	1,50	1,95	2,35	2,85	3,50	3,90	4,85	5,60	6,35	8,25
POTENZIALITÀ FRIGORIFERA AC KW	1,65	2,25	2,65	3,05	3,85	4,20	5,35	6,00	6,75	8,25

Pagina

Caratteristiche e vantaggi	3
Caratteristiche tecniche unità standard	8
Accessori forniti separatamente	9
Dati tecnici generali	13
Dimensionali	26



Clivet Partecipa al Programma di Certificazione Eurovent per "Refrigeratori di Liquido e Pompe di Calore Idroniche".
I prodotti interessati figurano sul sito www.eurovent-certification.com"

Caratteristiche e vantaggi

AURA è il fan-coil per installazione a pavimento o soffitto per un comfort elevato con un design innovativo, allineato agli standard dei moderni ambienti europei, grazie ad un ricercato studio delle linee e dei materiali.



CFFC - CFFAC
a vista



CFFU - CFFAU
da incasso

Flessibilità di applicazione

Grazie alle numerose configurazioni disponibili, AURA si sposa a diverse esigenze applicative in maniera flessibile ed efficace. Il fan-coil è disponibile in versione 2 e 4 tubi, in versione mantellata per installazione esposta o senza mantello per applicazione ad incasso, il tutto con ripresa dell'aria dal basso (da dietro) o frontale (da sotto), per installazione verticale o orizzontale.



Ad aggiungere ulteriore agio durante la fase di installazione, AURA introduce la possibilità per l'installatore di spostare le tubazioni dell'acqua nella parte destra dell'unità anche in cantiere, semplicemente estraendo e ruotando la batteria di scambio termico. Conseguentemente anche il pannello di controllo a bordo macchina può essere spostato da un lato all'altro.

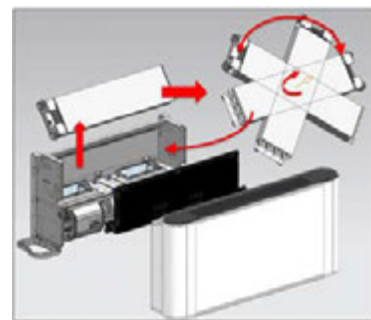

Consumi ridotti

L'esclusivo motore elettrico DC del ventilatore di AURA (modelli CFFC - CFFU) garantisce consumi ridotti grazie alla modulazione della ventilazione.

L'alta efficienza della sua innovativa soluzione tecnologica limita notevolmente l'energia necessaria per il suo corretto funzionamento, riducendo la potenza impegnata ed i costi di gestione rispetto a fan-coil tradizionali.

Rispetto ad un ventilconvettore tradizionale si può avere un risparmio di energia elettrica di circa il 40% e un 60% di potenza assoluta.

Silenziosità

Grazie all'utilizzo di ventilatori modulanti e ad un accurato studio dei componenti interni, AURA si posiziona ai vertici del segmento di mercato come silenziosità di funzionamento.

In regime operativo con minima velocità del ventilatore, AURA raggiunge una pressione sonora di soli 20 dB(A)*.

*Per versione CFFC 3 alla minima velocità. Il livello di pressione sonora è riferito a 1 m di distanza dalla superficie dell'unità funzionante in campo aperto.

Gestione velocità ventilatore da segnale esterno

La predisposizione al comando della velocità del ventilatore da segnale esterno 0-10V è disponibile di standard per i modelli con motore DC.

La gestione da segnale esterno preclude la gestione dell'unità e relativi accessori attraverso i controlli standard e opzionali. In particolare, in questa modalità, le funzioni Auto-Restart, e anti-aria fredda non sono disponibili.

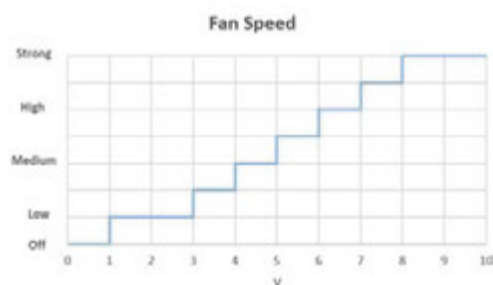

Un unico terminale per tutte le stagioni

Con un unico terminale è possibile riscaldare nella stagione invernale, mentre nella stagione estiva permette di raffreddare e deumidificare gli ambienti.

AURA garantisce benessere tutto l'anno, poichè raggiunge in fretta la temperatura voluta e non richiede tempi lunghi per riscaldare gli ambienti.



Funzioni e usabilità - AURA modelli DC Inverter - CFFC - CFFU

AURA in versione DC inverter è compatibile con l'innovativa interfaccia utente opzionale KJRP-75.



KJRP-75

Il comando viene fornito installato a bordo macchina (per versioni a vista) o separatamente per applicazione in posizione remota a parete.

L'interfaccia è dotata di touch screen, retroilluminazione, regolazione velocità di ventilazione a 7 step + AUTO.

L'interfaccia è dotata anche di sensore di temperatura, quindi tramite la funzione Follow-me è possibile spostare la lettura della temperatura ambiente dal canale di ripresa dell'unità all'interfaccia stessa.

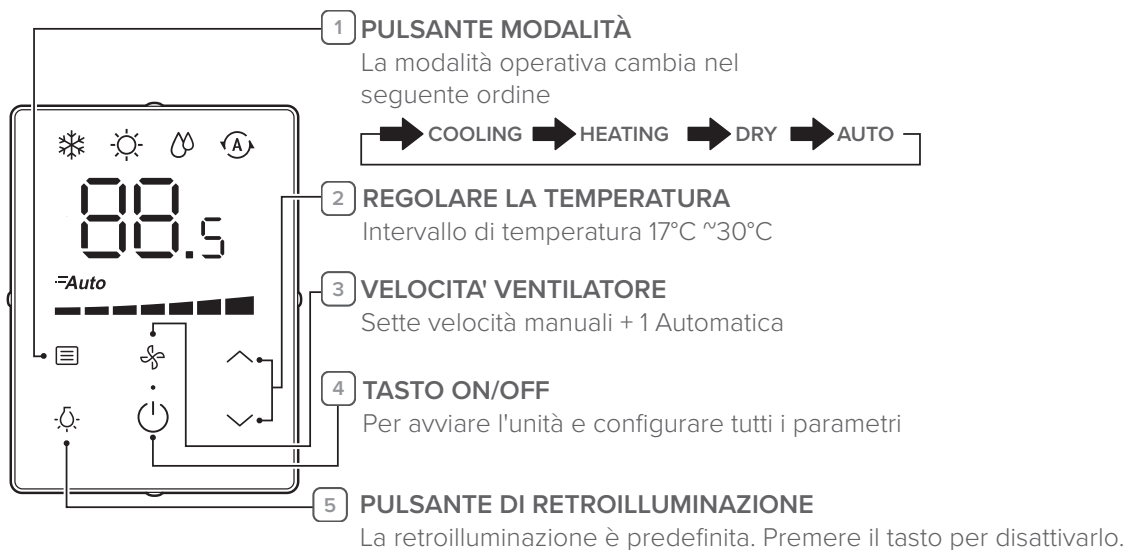
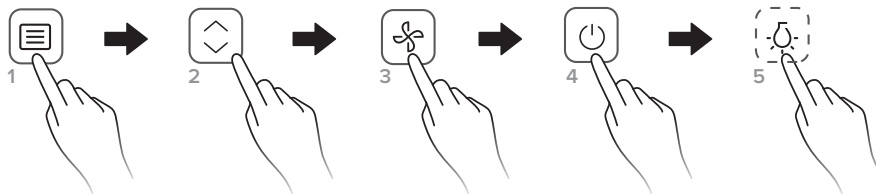

Caratteristiche e vantaggi

Funzioni e Usabilità - AURA modelli AC - CFFAC - CFFAU

Nella versione AC il fancoil AURA è compatibile con l'interfaccia utente opzionale KJRP-86R.



KJRP-86R

Il comando viene fornito installato a bordo macchina (per versioni a vista) o separatamente per applicazione in posizione remota a parete.

L'interfaccia è dotata di touch screen, retroilluminazione, regolazione velocità di ventilazione a 3 step + AUTO e di un timer.

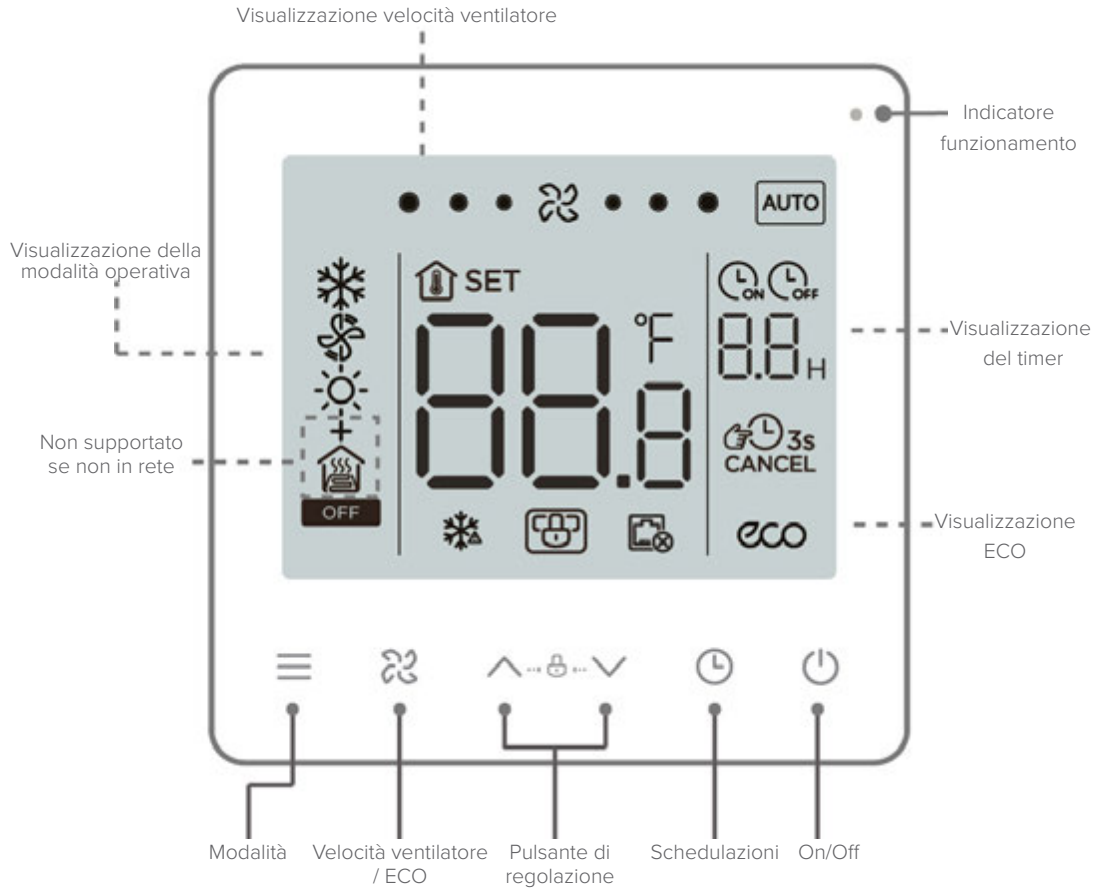

Connettività

AURA, nei modelli DC inverter CFFC e CFFU, è compatibile con ELFOControl³ EVO, il sistema di gestione centralizzata realizzato per il controllo a 360° degli impianti Clivet. Inoltre, l'unità rende disponibile una porta Modbus per il controllo tramite sistema di domotica esterna, nonché un ingresso per contatto pulito on/off e un ingresso 0-10V per regolare la velocità di ventilazione.

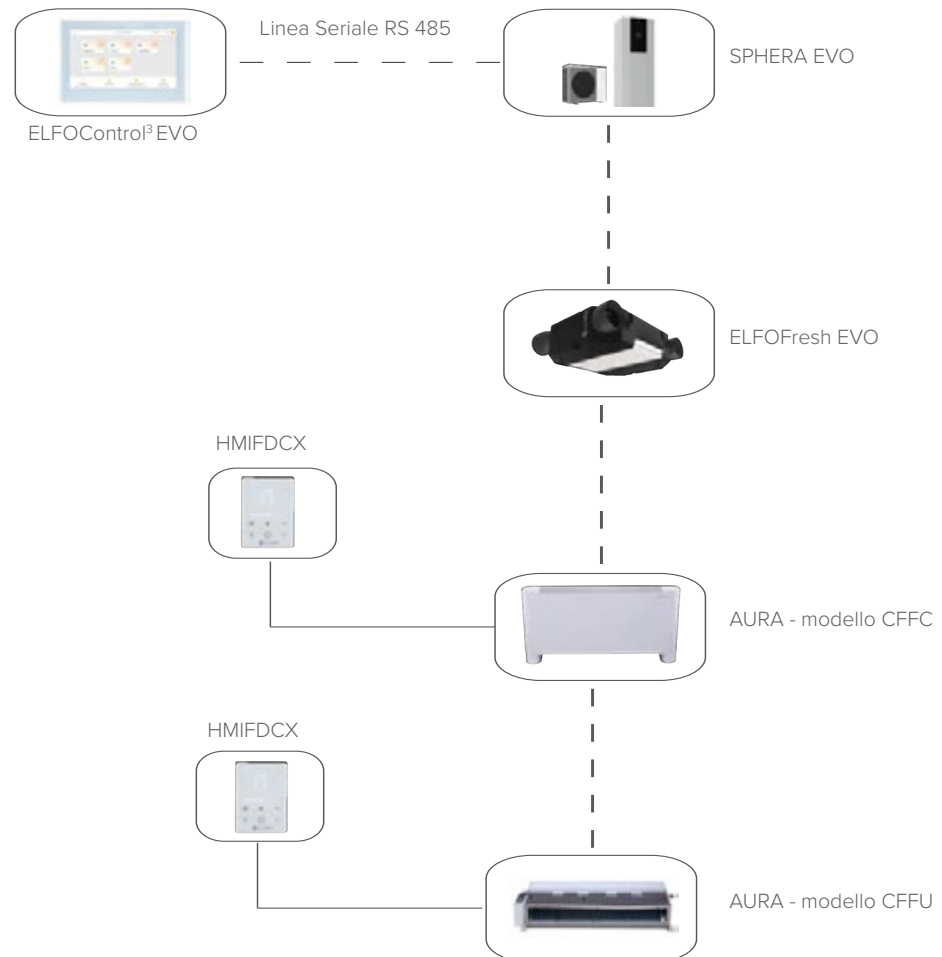

Caratteristiche e vantaggi

Connettività

Anche la versione AC di AURA nei modelli CFFAC e CFFAU può essere integrata con ELFOControl³ EVO o una domotica terze parti per mezzo della porta Modbus presente sui comandi opzionali.

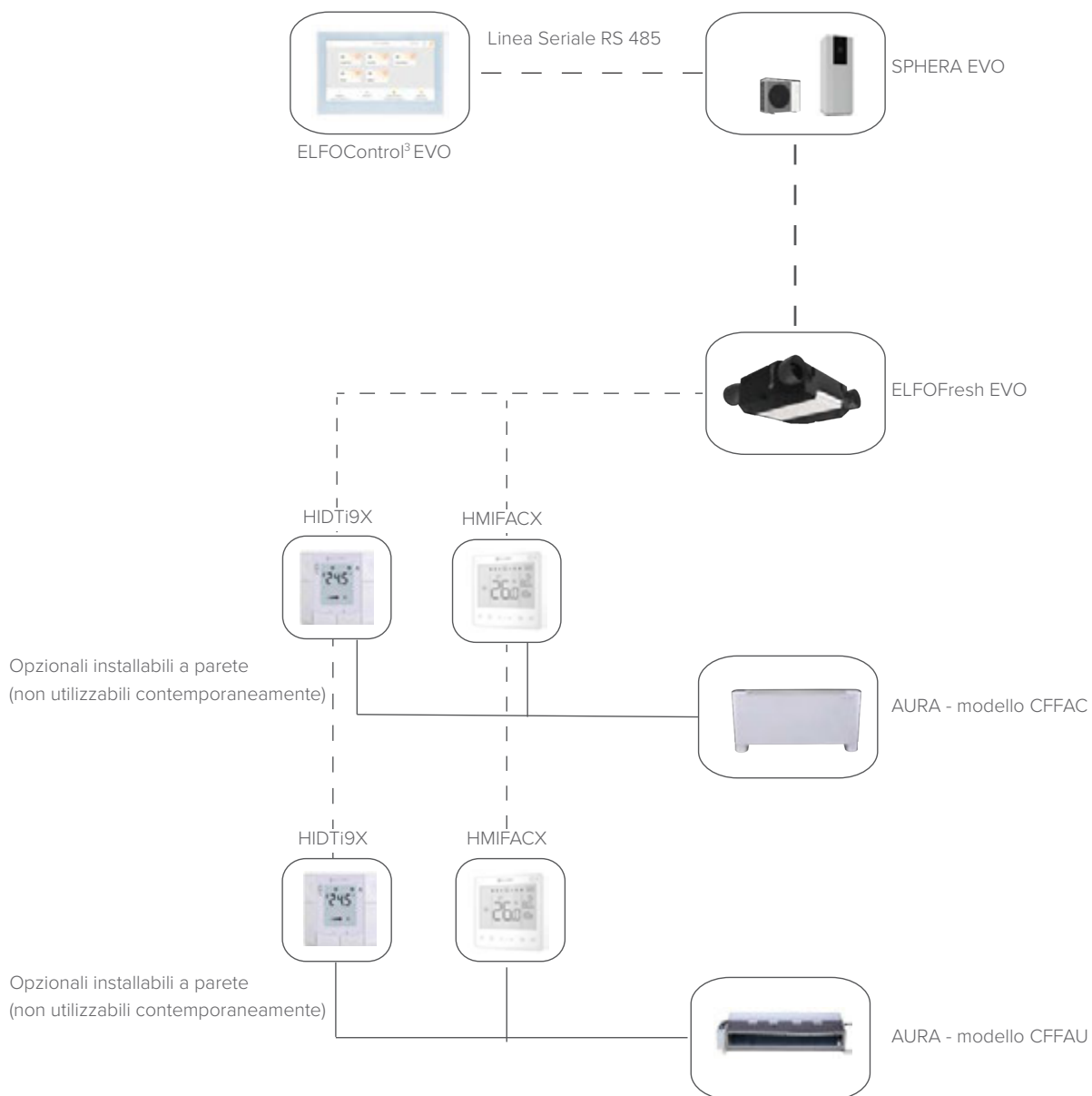

Struttura

L'unità è realizzata in lamiera zincata con schiuma di isolamento termico all'interno e una barriera anticondensa sull'involucro esterno.

Scambiatore interno

È costituito con tubi di rame ed alette di alluminio, con rivestimento idrofilico, fissate ai tubi con procedimento di mandrinatura meccanica e sagomata opportunamente. Le batterie sono a 3 o 4 ranghi per i modelli a 2 e 4 tubi. Lo scambiatore non è adatto ad essere utilizzato in atmosfere corrosive o in tutti quegli ambienti in cui si possano generare corrosioni nei confronti dell'alluminio.

Ventilatore

Il gruppo motore-ventola, sospeso su antivibranti, risulta essere particolarmente silenzioso. Motore elettrico DC Inverter modulante (modelli CFFC - CFFU), motore con 3 velocità predefinite (modelli CFFAC - CFFAU).

Filtrazione

Filtro sintetico rinnovabile lavabile, G2/ISO Coarse, facilmente accessibile.

Bacinella

L'unità è dotata di serie di una bacinella di scarico a forma di L, per garantire che la condensa possa essere scaricata quando l'unità è installata in orizzontale o in verticale.

Pannello elettrico

Quadro elettrico interno all'unità e posizionato nella parte destra per agevole e completa accessibilità. Il comando a filo opzionale può essere installato a parete o montato nell'apposito spazio a bordo macchina.

Accessori comuni:

BRVHX - Bacinella raccolta condensa ausiliaria per installazione

Componenti principali

1. Scambiatore rame/alluminio, con rivestimento idrofilico
2. Quadro elettrico
3. Bacinella a L
4. Attacchi acqua da 3/4"
5. Scarico condensa (Φ18,5mm)
6. Ventilatore centrifugo
7. Filtro lavabile (classe G2)
8. Mantello in lamiera zincata

Versioni e configurazioni

Versioni:

CFFC - Versione con mantello a vista per installazione verticale ed orizzontale, motore DC inverter

CFFU - Versione a incasso per installazione verticale ed orizzontale, motore DC inverter

CFFAC - Versione con mantello a vista per installazione verticale ed orizzontale, motore AC

CFFAU - Versione a incasso per installazione verticale ed orizzontale, motore AC

Tipo ventilatori:

VEC - Ventilatore alta efficienza DC (Standard per modelli CFFC - CFFU)

VENS - Ventilatore AC tre velocità (Standard per modelli CFFAC - CFFAU)

Attacchi:

SX - Attacchi a sinistra (default)

DX - Attacchi a destra

Comando a bordo:

HMIDM - Controllo KJRP-75 montato a bordo (solo per versioni DC CFFC)

HMIAM - Controllo KJRP-86R montato a bordo (solo per versioni AC CFFAC)

Attenzione, i seguenti modelli sono disponibili solo su ordinazione, contattare la rete vendita:

- DC, 2 tubi, ripresa frontale, mantellato
- DC, 4 tubi, ripresa dal basso, mantellato ed incasso

verticale/orizzontale

COADX - Coppia adattatori 3/4 F Eurokonus > 1/2 femmina (per unità 2 tubi)

KPDX - Kit piedini

3V2SX - Kit valvola a tre vie per impianto a 2 tubi tipo "on/off" attacchi a sinistra

3V4SX - Kit valvola a tre vie per impianto a 4 tubi tipo "on/off" attacchi a sinistra

Accessori modelli AC (CFFAC - CFFAU):

HMIFACX - Interfaccia utente KJRP-86R a filo per modelli AC CFFAC - CFFAU

BOXX - Scatola per installazione a muro interfaccia utente KJRP-86R

DCPRX - Interfaccia di potenza per gestire 4 fancoil e valvole per sistemi 2-4 (Per modelli AC)

Accessori modelli DC (CFFC - CFFU):

HMIFDCX - Interfaccia utente KJRP-75 a filo per modelli DC inverter CFFC - CFFU

HIDI9X - Termostato elettromeccanico per installazione ad incasso + Modbus

EXTENX - Estensione cavo di connessione controllo cablato KJRP-75 (2 m)

KJR90X - Controllo ambiente elettronico da parete KJR-90D

KJR150X - Controllore di gruppo unità interne

PROL5X - Prolunga di 5 metri per il collegamento del controllo ambiente elettronico da parete KJR-90D

CCM30-BX - Controllore centralizzato per montaggio a parete

CCM-180A/WS - Controllore centralizzato per montaggio a parete timer settimanale 6.2" (Riferirsi al listino VRF)

CCM-270A/WS - Controllore centralizzato per montaggio a parete timer settimanale 10.1" (Riferirsi al listino VRF)

KCMDX - Cavi per collegamento motore per unità con attacchi a destra

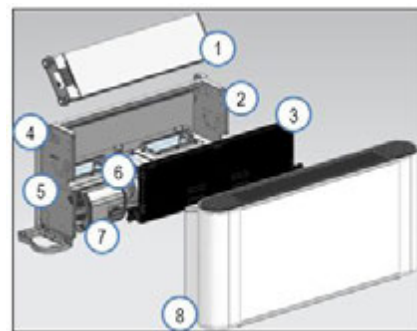

Kit valvole:

3V2 - Kit valvola tre vie per impianto a 2 tubi tipo on/off (montato a bordo macchina)

3V4 - Kit valvola tre vie per impianto a 4 tubi tipo on/off (montato a bordo macchina)

Ripresa:

R3 - Ripresa da sotto (installazione verticale) / da dietro (installazione orizzontale)

RF - Ripresa frontale (installazione verticale) / dal basso (installazione orizzontale)

Configurazione batteria:

CC2 - Configurazione batteria con impianto a 2 tubi

CC4 - Configurazione batteria con impianto a 4 tubi

Versione elettronica:

CTMP1 - Elettronica con porta seriale RS485 Modbus, ingresso regolazione velocità 0-10V, ingresso contatto pulito On/Off (Standard per modelli CFFC-CFFU)

TRB - Morsettiera per collegamento motore (Standard per modelli CFFAC-CFFAU)

- DC, 4 tubi, ripresa frontale, mantellato
- AC, 4 tubi, ripresa frontale, mantellato
- AC, 4 tubi, ripresa dal basso, mantellato

Accessori forniti separatamente

HMIFDCX

Interfaccia utente per modelli DC inverter

Interfaccia utente KJRP-75 per modelli DC inverter installabile a parete o a bordo macchina.

Funzioni:

- Retroilluminato
- Funzioni base
- 7 velocità + AUTO
- Follow-me (lettura temperature da interfaccia)

Lunghezza cavo in dotazione 85 cm. Comando bidirezionale.



HMIFACX

Interfaccia utente per modelli AC

Interfaccia utente KJRP-86R per modelli AC installabile a parete o a bordo macchina a tre velocità.

Funzioni:

- Retroilluminato
- Funzioni base
- 3 velocità + AUTO
- Timer
- Porta Modbus
- Sonda minima temperatura acqua

Per installazione a parete fare riferimento ad accessorio BOXX).

⚠ Funzione anti-aria fredda/calda disponibile solo per configurazione CC2

⚠ Nel momento in cui si desidera utilizzare il KJRP-86R o un qualsiasi controllo 3 velocità con i modelli DC inverter, è necessario scollegare fisicamente il KJRP-75A a unità OFF. Se vengono mantenuti entrambi gli input, l'unità seguirà comunque il KJRP-75A.



DCPRX

Interfaccia di potenza per gestire 4 fancoil e valvole per sistemi 2-4 (Per modelli AC)

Accessorio abbinabile ad un termostato a 3 velocità per la gestione di gruppi fino a 4 unità terminali con motore a 3 velocità e valvole ON/OFF. E' possibile combinare più dispositivi per creare gruppi più numerosi fino a 16 unità.

Il dispositivo va montato su barra DIN ed è compatibile con termostato KJRP-86R: permette di gestire le velocità dei singoli ventilatori in maniera centralizzata.



EXTENX

Estensione cavo di connessione controllo cablato KJRP-75 (2 m)

Cavo di estensione di lunghezza 2 m per installazione remota dell'interfaccia utente KJRP-75 (HMIFDCX).

Riferirsi al manuale dell'interfaccia utente.



3V2X

3V4X

Kit valvola a tre vie per impianto a 2 tubi tipo "on/off"

Kit valvola a tre vie per impianto a 4 tubi tipo "on/off"

Kit composto da valvole 3 vie on/off e raccordi per la connessione all'unità.

Compatibile con vaschetta ausiliaria raccogli condensa BRVHX in caso di tubazioni dell'acqua provenienti dal muro (installazione verticale) o dal soffitto (installazione orizzontale).

Non compatibile con vaschetta ausiliaria raccogli condensa BRVHX in caso di tubazioni dell'acqua provenienti dal pavimento (installazione verticale) o da dietro l'unità (installazione orizzontale) o lateralmente all'unità. In questo caso la fornitura e l'installazione dell'isolamento termico del kit valvole è a carico dell'installatore.

3V2SX - 3V4SX: kit per tubazioni a sinistra

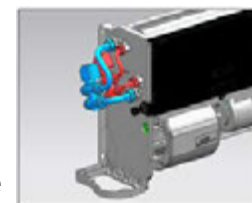

COADX

Eurokonus > 1/2 femmina (per unità 2 tubi)



BRVHX

Bacinella raccolta condensa ausiliaria per installazione verticale/orizzontale



Accessori forniti separatamente

KPDX

Kit piedini

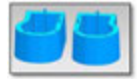

BOXX

Scatola per installazione a muro interfaccia utente KJRP-86R

Scatola elettrica da incasso di dimensioni LxHxP (mm) 86x86x33 adatta per installazione a parete dell'interfaccia utente KJRP-86R (HMIACX).

L'installazione a parete è a semi-incasso: l'interfaccia protrude di 9mm oltre il filomuro una volta installata. Riferirti al manuale dell'interfaccia utente.



KCMDX

Cavi per collegamento motore per unità con attacchi a destra

(Per rotazione connessioni in cantiere)

Qualora la batteria dovesse essere ruotata in cantiere da sinistra a destra, sarà necessario utilizzare un cavo più lungo (accessorio KCMDX) per di collegamento tra motore e quadro elettrico.



- ⚠ Accessorio disponibile solo per versione SX
- ⚠ Accessorio disponibile solo modelli DC nelle taglie 9-10-11-12

Accessori forniti separatamente

CCM30-BX Controllore centralizzato per montaggio a parete per modelli DC inverter



I controlli centralizzati sono dei dispositivi multifunzionali che possono controllare fino a 64 unità interne con una connessione lunga fino a 1.200m. Con questi controlli, gli utenti godono della flessibilità di controllare più unità come unico gruppo o in alternativa di assegnare una temperatura individuale per ciascuna unità.



Controllo singolo/unificato

I controlli possono essere impostati in modalità unificata o singola, attivando il controllo unificato di tutte le unità o il controllo specifico di un'unità singola. Il feedback relativo alla modalità di funzionamento viene utilizzato per assicurarsi che tutte le unità stiano funzionando nella modalità specificata dall'utente.



Controllo multi-sistema

Le unità possono appartenere a diversi sistemi, per un totale di 64 unità interne: questo amplia molto le potenzialità del sistema. Assicurarsi che l'indirizzo non venga ripetuto per più unità.



Display stato operativo unità fancoil

I codici errore e di protezione vengono visualizzati direttamente sul display del controller centralizzato, evitando così di dover accedere alla scheda elettrica dell'unità esterna durante un evento di sistema per visualizzarli. L'ampia gamma di codici errore e di protezione fornisce informazioni sullo stato del sistema ai professionisti che gestiscono l'edificio prima di contattare il capo della manutenzione.

Codice di errore e di protezione				Matrice status unità																	
Current	ALL Protect	Set. temp	Mode	Auto	Query	Set	Opr. unsuccess														
88	Online ON OFF Error	88	❄️	☀️	00	01	02	03	04	05	06	07	08	09	10	11	12	13	14	15	
T2A T2B T2	Period	Room temp	❄️	☀️	16	17	18	19	20	21	22	23	24	25	26	27	28	29	30	31	
88:80	ON OFF	88:80	❄️	☀️	32	33	34	35	36	37	38	39	40	41	42	43	44	45	46	47	
Week Sun Mon Tue Wed Thu Fri Sat			❄️	☀️	48	49	50	51	52	53	54	55	56	57	58	59	60	61	62	63	
88	18	28	28:88	❄️	Weekly Timer Off																
Year	Mon	Day		☀️																	

Molteplici modalità di blocco

Oltre a bloccare la sua tastiera, il controllo centralizzato può anche essere utilizzato per bloccare la modalità di funzionamento di ciascuna unità o il controllo remoto.



Promemoria pulizia filtri

Il CCM30BX registra il tempo operativo totale di ciascuna unità interna. Quando viene raggiunto il valore pre-impostato dall'utente, il sistema ricorda all'utente di pulire il filtro dell'unità interna, assicurando così che il flusso d'aria non venga ostruito.



Modello	CCM30BX
Dimensioni LxAxP (mm)	180x122x78
Alimentazione elettrica	198-242V (50/60Hz)

CCM30-BX **Controllore centralizzato per montaggio a parete per modelli DC inverter**

Caratteristiche principali

- Impostazione On/Off
- Impostazione modalità Raffreddamento
- Riscaldamento/Auto/Deumidificazione/Ventilazione
- Impostazione della temperatura
- Selezione velocità ventilatore Alta/Media/Bassa/Auto
- Funzione oscillazione alette
- Timer 24h On/Off
- Blocco tasti del controllo
- Promemoria pulizia filtri aria
- Retroilluminazione LCD On/Off



Schema installativo

Il controllo centralizzato può collegare fino a 64 unità interne attraverso il sistema di monitoraggio della rete e quello di gestione dell'edificio.

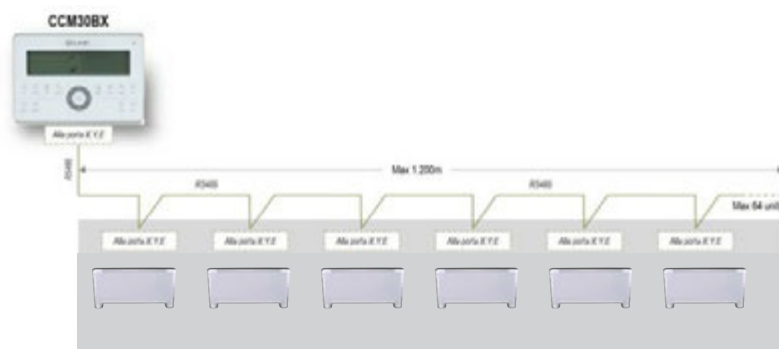

KJR90X **Controllo ambiente elettronico da parete KJR-90D per modelli DC inverter**

Controllo a parete KJR90 LCD "touch-key".

Funzioni:

- On/Off
- Selezione funzionamento: Auto, Raffreddamento, Riscaldamento, Deumidifica, Ventilazione
- Impostazione temperatura (intervallo di temperature selezionabile: 17°-30°C)
- Impostazione velocità del ventilatore: Alta, Media, Bassa, Auto
- Impostazione timer
- Impostazione posizione deflettori (swing)

Diverse funzioni aggiuntive quali:

- Modalità ECO
- Blocco tastiera del controller
- Promemoria pulizia del filtro aria

Il controller è facilmente collegabile al display dell'unità interna tramite un semplice cavo di collegamento.

Il controller può essere installato fino ad una distanza massima di 15mt.

Controllo monodirezionale.

⚠ Il controller abbinato a questa unità non garantisce la funzione di auto-restart.



KJR150X **Controllore di gruppo unità interne per modelli DC inverter**

Permette di gestire fino a 16 unità fancoil attraverso un singolo comando a parete KJR90X.

⚠ Il controllore non garantisce la funzione follow-me.



PROL5X **Prolunga di 5 metri per il collegamento del controllo ambiente elettronico da parete KJR-90D**



Accessori forniti separatamente

HIDTi9X

Termostato elettromeccanico per installazione ad incasso + Modbus (per motori AC)

Interfaccia utente con display LCD retroilluminato per installazione a parete.

Dotato di sonda di temperatura e porta Modbus (RS485) integrata, esso permette:

- Selezione modalità Heat/Cool/Auto/Manual
- Selezione modalità Comfort e Economy
- Misurazione e visualizzazione della temperatura in ambiente attraverso sensori a bordo o da segnale esterno
- Selezione automatica o manuale delle 3 velocità del ventilatore (MIN – MED – MAX)
- Pilotaggio di valvole On/Off, servocomandi a 3 punti, resistenze, pompe di calore
- Gestione setpoint e principali parametri di controllo
- Avviso filtro sporco
- Blocco tastiera (automatico, manuale o via bus)
- Avviamento e controllo parametrico a tastierino o via bus.

In aggiunta, sono a disposizione 2 input multifunzionali per:

- Gestione keycard, contatto finestra o di presenza
- Ingresso sensore changeover automatico Heat/Cool
- Ingresso sensore di temperatura esterno con visualizzazione a display
- Ingresso sensore di umidità esterno (Dew point)
- Ingresso allarme
- Cambio modo o sonda di temperatura



CCM-180A/WS CCM-270A/WS

Controllore centralizzato per montaggio a parete timer settimanale 6.2"

Controllore centralizzato per montaggio a parete timer settimanale 10.1"

Controlli centralizzati avanzati.

Il touch screen colorato e il display vivace rendono l'interfaccia più comoda e semplice.

Il controllore riconosce il tipo di unità interne ed esterne e i diversi tipi sono rappresentati da icone diverse.

Le unità possono essere visualizzate secondo il gruppo, il sistema o la posizione, rendendo la gestione delle unità più chiara e più facile da usare.

I **timer giornalieri, settimanali o annuali** possono essere utilizzati per schedulare le impostazioni delle unità come accensione/spengimento, modalità operativa, temperatura impostata, velocità del ventilatore e oscillazione alette.

È possibile **impostare limiti o blocchi sulle singole unità interne**, come temperatura minima di raffreddamento, temperatura massima di riscaldamento, blocco della velocità di ventilazione, della modalità di funzionamento, dell'oscillazione delle alette, del telecomando e del controllo cablato.

Importando le **planimetrie** e trascinando e rilasciando le unità interne nella loro posizione effettiva in pianta, è possibile riprodurre graficamente lo schema reale, consentendo il monitoraggio e il controllo delle unità interne attraverso una chiara rappresentazione visiva del layout dell'impianto.

Un PC desktop o laptop può essere utilizzato per l'accesso locale basato su browser tramite connessione LAN.



⚠ Per la lista di funzioni compatibili con AURA riferisci al manuale del controllo centralizzato.

⚠ Per selezione, quotazione e scontistica questi accessori fanno riferimento al Listino VRF, contattare la rete vendita.

Versione DC CFFC - CFFU, Ripresa da sotto (installazione verticale) /da dietro (installazione orizzontale), 2 tubi

GRANDEZZE		1	2	3	4	6	8	10	12		
Alta velocità											
Portata aria		m ³ /h	255	255	400	425	595	800	1190	1300	
Potenzialità frigorifera	(1)	kW	1,50	1,95	2,35	2,85	3,90	4,85	6,35	8,25	
Potenzialità sensibile	(1)	kW	1,14	1,42	1,79	2,06	2,90	3,63	4,98	6,12	
Portata acqua	(1)	l/h	260	330	400	490	670	830	1090	1430	
Perdite di carico acqua	(1)	kPa	13,9	27,2	13,3	26	37,4	54,3	32,8	71,4	
Potenzialità termica	(2)	kW	1,57	2,05	2,60	2,95	4,00	5,25	7,05	8,70	
Portata acqua	(2)	l/h	270	350	450	510	700	910	1220	1510	
Perdite di carico acqua	(2)	kPa	15,1	25,3	14,3	24,4	36,5	53,4	37,6	62,6	
Potenza assorbita totale		W	15	19	16	18	28	47	87	106	
Media velocità											
Portata aria		m ³ /h	170	210	315	300	450	600	875	980	
Potenzialità frigorifera	(1)	kW	1,06	1,66	1,94	2,13	3,20	3,92	5,19	6,65	
Potenzialità sensibile	(1)	kW	0,77	1,19	1,44	1,51	2,35	2,85	3,98	4,82	
Portata acqua	(1)	l/h	180	280	340	370	550	670	900	1140	
Perdite di carico acqua	(1)	kPa	8,21	20,88	9,98	15,06	25,91	36,81	21,75	46,17	
Potenzialità termica	(2)	kW	1,07	1,75	2,11	2,15	3,22	4,09	5,61	6,81	
Portata acqua	(2)	l/h	190	300	370	370	560	710	980	1180	
Perdite di carico acqua	(2)	kPa	7,63	19,65	10,33	13,65	25,34	36,54	25,47	41,06	
Potenza assorbita totale		W	9	14	11	11	17	25	44	51	
Minima velocità											
Portata aria		m ³ /h	150	150	190	190	310	420	530	680	
Potenzialità frigorifera	(1)	kW	0,92	1,21	1,19	1,41	2,43	2,93	3,62	4,84	
Potenzialità sensibile	(1)	kW	0,66	0,85	0,86	0,96	1,72	2,08	2,68	3,42	
Portata acqua	(1)	l/h	160	210	210	240	420	510	630	830	
Perdite di carico acqua	(1)	kPa	6,16	12,2	4,59	7,41	15,37	21,77	11,43	25,39	
Potenzialità termica	(2)	kW	0,92	1,25	1,34	1,42	2,39	3,04	3,83	4,85	
Portata acqua	(2)	l/h	160	220	230	240	410	530	670	830	
Perdite di carico acqua	(2)	kPa	5,84	10,25	4,5	6,64	14,22	20,47	12,5	21,68	
Potenza assorbita totale		W	8	9	7	8	10	13	18	22	
Alimentazione standard		V	220-240/1/50								
Tipo ventilatore mandata	(3)	-	CFG								
Numero ventilatore mandata		-	1	1	2	2	2	2	3	3	

Il Prodotto rispetta la Direttiva Europea ErP (Energy Related Products), che comprende il regolamento delegato (UE) N. 2016/2281 della Commissione, noto anche come Ecodesign Lot21.
Portata aria a bocca libera (0 Pa di prevalenza)

(1) Acqua in ingresso scambiatore 7°C (salto termico 5°C) - Aria ambiente 27°C D.B. / 19°C W.B.
(2) Acqua in ingresso scambiatore 45°C (salto termico 5°C) - Aria ambiente 20°C
(3) CFG = Ventilatore centrifugo

Prestazioni in riscaldamento e raffrescamento al variare delle condizioni ambiente e impiantistiche

Fare riferimento al software di selezione o al documento "Tabelle prestazionali CFF AURA DC e AC" scaricabile da <https://world.clivet.it/>

Dati tecnici generali

Versione DC CFFC, Ripresa frontale (installazione verticale) / dal basso (installazione orizzontale), 2 tubi (solo su ordinazione)

GRANDEZZE			2	4	6
Alta velocità					
Portata aria		m ³ /h	245	380	580
Potenzialità frigorifera	(1)	kW	1,87	2,55	3,80
Potenzialità sensibile	(1)	kW	1,36	1,84	2,83
Portata acqua	(1)	l/h	320	440	650
Perdite di carico acqua	(1)	kPa	26,10	23,20	36,50
Potenzialità termica	(2)	kW	1,97	2,63	3,90
Portata acqua	(2)	l/h	340	450	670
Perdite di carico acqua	(2)	kPa	24,00	21,80	35,60
Potenza assorbita totale		W	20	21	30
Media velocità					
Portata aria		m ³ /h	180	240	430
Potenzialità frigorifera	(1)	kW	1,59	1,90	3,11
Potenzialità sensibile	(1)	kW	1,14	1,35	2,29
Portata acqua	(1)	l/h	270	330	530
Perdite di carico acqua	(1)	kPa	20,10	13,50	25,30
Potenzialità termica	(2)	kW	1,68	1,92	3,13
Portata acqua	(2)	l/h	290	330	540
Perdite di carico acqua	(2)	kPa	18,80	12,20	24,70
Potenza assorbita totale		W	16	12	18
Minima velocità					
Portata aria		m ³ /h	130	110	300
Potenzialità frigorifera	(1)	kW	1,16	1,26	2,36
Potenzialità sensibile	(1)	kW	0,81	0,85	1,67
Portata acqua	(1)	l/h	200	220	400
Perdite di carico acqua	(1)	kPa	11,80	6,60	15,00
Potenzialità termica	(2)	kW	1,20	1,27	2,43
Portata acqua	(2)	l/h	210	220	400
Perdite di carico acqua	(2)	kPa	9,90	5,90	13,90
Potenza assorbita totale		W	11	8	12
Alimentazione standard		V		220-240/1/50	
Tipo ventilatore mandata	(3)	-		Centrifugo DC	
Numero ventilatore mandata		-	1	2	2

Il Prodotto rispetta la Direttiva Europea ErP (Energy Related Products), che comprende il regolamento delegato (UE) N. 2016/2281 della Commissione, noto anche come Ecodesign Lot21.

Portata aria a bocca libera (0 Pa di prevalenza)

(1) Acqua in ingresso scambiatore 7°C (salto termico 5°C) - Aria ambiente 27°C D.B. / 19°C W.B.

(2) Acqua in ingresso scambiatore 45°C (salto termico 5°C) - Aria ambiente 20°C

(3) CFG = Ventilatore centrifugo

Prestazioni in riscaldamento e raffrescamento al variare delle condizioni ambiente e impiantistiche

Fare riferimento al software di selezione o al documento "Tabelle prestazionali CFF AURA DC e AC" scaricabile da <https://world.clivet.it/>

Versione AC CFFAC - CFFAU, Ripresa da sotto (installazione verticale) /da dietro (installazione orizzontale), 2 tubi

GRANDEZZE		1	2	3	4	6	8	10	12		
Alta velocità											
Portata aria		m3/h	255	255	400	425	595	800	1150	1300	
Potenzialità frigorifera	(1)	kW	1,65	2,25	2,65	3,05	4,2	5,35	6,75	8,25	
Potenzialità sensibile	(1)	kW	1,25	1,65	2,05	2,23	3,05	3,96	5,09	6,08	
Portata acqua	(1)	l/h	283	386	454	523	720	917	1157	1414	
Perdite di carico acqua	(1)	kPa	15,75	33,19	18,03	26,71	41,15	61,48	40,26	64,72	
Potenzialità termica	(2)	kW	1,85	2,35	3,05	3,15	4,3	5,7	7,15	8,5	
Portata acqua	(2)	l/h	317	403	523	540	740	977	1226	1457	
Perdite di carico acqua	(2)	kPa	15,13	33,19	17,56	23,31	37,2	60,89	42,16	61,96	
Potenza assorbita totale		W	35	40	47	47	51	91	110	118	
Media velocità											
Portata aria		m3/h	165	192	273	284	450	574	885	1132	
Potenzialità frigorifera	(1)	kW	1,22	1,85	2,02	2,26	3,38	4,25	5,8	7,52	
Potenzialità sensibile	(1)	kW	0,88	1,35	1,5	1,61	2,43	3,08	4,36	5,53	
Portata acqua	(1)	l/h	209	317	346	387	580	729	995	1289	
Perdite di carico acqua	(1)	kPa	9,33	22,37	11,18	15,66	27,07	41,44	29,2	55,03	
Potenzialità termica	(2)	kW	1,29	1,87	2,24	2,28	3,43	4,36	5,81	7,6	
Portata acqua	(2)	l/h	222	320	384	392	590	747	996	1302	
Perdite di carico acqua	(2)	kPa	8,22	22,37	10,28	12,57	24,5	37,73	28,68	47,46	
Potenza assorbita totale		W	17	24	26	26	32	54	89	104	
Minima velocità											
Portata aria		m3/h	142	139	180	184	319	404	591	836	
Potenzialità frigorifera	(1)	kW	1,09	1,4	1,4	1,58	2,48	3,31	4,24	5,87	
Potenzialità sensibile	(1)	kW	0,78	1	1,02	1,08	1,73	2,34	3,12	4,21	
Portata acqua	(1)	l/h	186	241	240	272	425	567	727	1007	
Perdite di carico acqua	(1)	kPa	7,37	4,64	5,48	8,42	15,71	26,62	16,15	34,88	
Potenzialità termica	(2)	kW	1,13	1,42	1,52	1,6	2,52	3,31	4,3	5,9	
Portata acqua	(2)	l/h	194	244	260	275	433	569	740	1015	
Perdite di carico acqua	(2)	kPa	6,64	4,64	5,43	6,11	13,75	21,79	14,66	28,84	
Potenza assorbita totale		W	14	15	14	14	19	35	64	82	
Alimentazione standard	(3)	V	220-240/1/50								
Tipo ventilatore mandata		-	CFG								
Numero ventilatore mandata		-	1	1	2	2	2	2	3	3	

Il Prodotto rispetta la Direttiva Europea ErP (Energy Related Products), che comprende il regolamento delegato (UE) N. 2016/2281 della Commissione, noto anche come Ecodesign Lot21.
Portata aria a bocca libera (0 Pa di prevalenza)

(1) Acqua in ingresso scambiatore 7°C (salto termico 5°C) - Aria ambiente 27°C D.B. / 19°C W.B.
(2) Acqua in ingresso scambiatore 45°C (salto termico 5°C) - Aria ambiente 20°C
(3) CFG = Ventilatore centrifugo

Prestazioni in riscaldamento e raffrescamento al variare delle condizioni ambiente e impiantistiche

Fare riferimento al software di selezione o al documento "Tabelle prestazionali CFF AURA DC e AC" scaricabile da <https://world.clivet.it/>

Dati tecnici generali

Versione AC CFFAC, Ripresa frontale (installazione verticale) / dal basso (installazione orizzontale), 2 tubi

GRANDEZZE			2	4	6
Alta velocità					
Portata aria		m3/h	245	380	580
Potenzialità frigorifera	(1)	kW	2,16	2,72	4,09
Potenzialità sensibile	(1)	kW	1,58	2,00	2,97
Portata acqua	(1)	l/h	370	470	700
Perdite di carico acqua	(1)	kPa	31,90	23,90	40,10
Potenzialità termica	(2)	kW	2,26	2,81	4,19
Portata acqua	(2)	l/h	390	480	720
Perdite di carico acqua	(2)	kPa	31,90	22,50	36,30
Potenza assorbita totale		W	40	47	51
Media velocità					
Portata aria		m3/h	180	250	430
Potenzialità frigorifera	(1)	kW	1,78	2,02	3,29
Potenzialità sensibile	(1)	kW	1,29	1,44	2,37
Portata acqua	(1)	l/h	310	350	560
Perdite di carico acqua	(1)	kPa	23,20	14,00	26,40
Potenzialità termica	(2)	kW	1,79	2,04	3,34
Portata acqua	(2)	l/h	310	350	570
Perdite di carico acqua	(2)	kPa	21,50	12,60	25,40
Potenza assorbita totale		W	24	26	32
Minima velocità					
Portata aria		m3/h	130	160	310
Potenzialità frigorifera	(1)	kW	1,35	1,41	2,41
Potenzialità sensibile	(1)	kW	0,96	1,02	1,68
Portata acqua	(1)	l/h	230	240	410
Perdite di carico acqua	(1)	kPa	14,10	7,50	15,30
Potenzialità termica	(2)	kW	1,36	1,43	2,45
Portata acqua	(2)	l/h	230	250	420
Perdite di carico acqua	(2)	kPa	14,10	6,10	14,50
Potenza assorbita totale		W	15	15	19
Alimentazione standard	(3)	V		220-240/1/50	
Tipo ventilatore mandata	-			Centrifugo AC	
Numero ventilatore mandata	-		1	2	2

Il Prodotto rispetta la Direttiva Europea ErP (Energy Related Products), che comprende il regolamento delegato (UE) N. 2016/2281 della Commissione, noto anche come Ecodesign Lot21.

Portata aria a bocca libera (0 Pa di prevalenza)

(1) Acqua in ingresso scambiatore 7°C (salto termico 5°C) - Aria ambiente 27°C D.B. / 19°C W.B.

(2) Acqua in ingresso scambiatore 45°C (salto termico 5°C) - Aria ambiente 20°C

(3) CFG = Ventilatore centrifugo

Prestazioni in riscaldamento e raffrescamento al variare delle condizioni ambiente e impiantistiche

Fare riferimento al software di selezione o al documento "Tabelle prestazionali CFF AURA DC e AC" scaricabile da <https://world.clivet.it/>

Versione DC CFFC - CFFU, Ripresa da sotto (installazione verticale) /da dietro (installazione orizzontale), 4 tubi (solo su ordinazione)

GRANDEZZE		3	5	9	
Alta velocità					
Portata aria		m ³ /h	425	595	1190
Potenzialità frigorifera	(1)	kW	2,70	3,80	6,05
Potenzialità sensibile	(1)	kW	1,90	2,80	4,80
Portata acqua	(1)	l/h	460	650	1040
Perdite di carico acqua	(1)	kPa	16,97	39,17	53,66
Potenzialità termica	(2)	kW	2,30	2,88	4,60
Portata acqua	(2)	l/h	200	250	390
Perdite di carico acqua	(2)	kPa	28,16	55,37	132,32
Potenza assorbita totale		W	20	29	92
Media velocità					
Portata aria		m ³ /h	280	461	887
Potenzialità frigorifera	(1)	kW	1,94	3,18	5,00
Potenzialità sensibile	(1)	kW	1,30	2,30	3,88
Portata acqua	(1)	l/h	330	550	860
Perdite di carico acqua	(1)	kPa	9,73	28,35	36,96
Potenzialità termica	(2)	kW	1,78	2,49	6,95
Portata acqua	(2)	l/h	150	210	340
Perdite di carico acqua	(2)	kPa	18,45	43,00	104,19
Potenza assorbita totale		W	11	17	46
Minima velocità					
Portata aria		m ³ /h	158	324	564
Potenzialità frigorifera	(1)	kW	1,10	2,32	3,43
Potenzialità sensibile	(1)	kW	0,70	1,61	2,53
Portata acqua	(1)	l/h	190	400	590
Perdite di carico acqua	(1)	kPa	3,51	16,91	19,07
Potenzialità termica	(2)	kW	1,22	2,00	3,02
Portata acqua	(2)	l/h	100	170	260
Perdite di carico acqua	(2)	kPa	10,08	29,20	63,73
Potenza assorbita totale		W	8	11	19
Alimentazione standard		V		220-240/1/50	
Tipo ventilatore mandata	(3)	-		Centrifugo DC	
Numero ventilatore mandata		-	2		3

Il Prodotto rispetta la Direttiva Europea ErP (Energy Related Products), che comprende il regolamento delegato (UE) N. 2016/2281 della Commissione, noto anche come Ecodesign Lot21.

Portata aria a bocca libera (0 Pa di prevalenza)

(1) Acqua in ingresso scambiatore 7°C (salto termico 5°C) - Aria ambiente 27°C D.B. / 19°C W.B.

(2) Acqua in ingresso scambiatore 65°C (salto termico 10°C) - Aria ambiente 20°C

(3) CFG = Ventilatore centrifugo

Prestazioni in riscaldamento e raffrescamento al variare delle condizioni ambiente e impiantistiche

Fare riferimento al software di selezione o al documento "Tabelle prestazionali CFF AURA DC e AC" scaricabile da <https://world.clivet.it/>

Dati tecnici generali

Versione AC CFFAC - CFFAU, Ripresa da sotto (installazione verticale) /da dietro (installazione orizzontale), 4 tubi (modello mantellato solo su ordinazione)

GRANDEZZE			3	5	9
Alta velocità					
Portata aria		m3/h	425	595	1150
Potenzialità frigorifera	(1)	kW	2,89	4,09	6,40
Potenzialità sensibile	(1)	kW	2,05	2,94	4,90
Portata acqua	(1)	l/h	500	700	1100
Perdite di carico acqua	(1)	kPa	21,38	47,70	63,05
Potenzialità termica	(2)	kW	2,45	2,95	4,65
Portata acqua	(2)	l/h	210	250	400
Perdite di carico acqua	(2)	kPa	32	58,2	135,2
Potenza assorbita totale		W	47	51	110
Media velocità					
Portata aria		m3/h	284	430	885
Potenzialità frigorifera	(1)	kW	2,05	3,35	5,59
Potenzialità sensibile	(1)	kW	1,39	2,38	4,25
Portata acqua	(1)	l/h	350	570	960
Perdite di carico acqua	(1)	kPa	11,95	33,04	48,47
Potenzialità termica	(2)	kW	1,7	2,5	4,09
Portata acqua	(2)	l/h	150	210	350
Perdite di carico acqua	(2)	kPa	16,8	43,4	111,8
Potenza assorbita totale		W	26	32	89
Minima velocità					
Portata aria		m3/h	184	319	591
Potenzialità frigorifera	(1)	kW	1,25	2,35	4,00
Potenzialità sensibile	(1)	kW	0,84	1,60	2,95
Portata acqua	(1)	l/h	210	400	690
Perdite di carico acqua	(1)	kPa	4,99	18,22	27,23
Potenzialità termica	(2)	kW	1,19	2	3,19
Portata acqua	(2)	l/h	100	170	270
Perdite di carico acqua	(2)	kPa	9,5	29,2	70,9
Potenza assorbita totale		W	14	19	64
Alimentazione standard	(3)	V		220-240/1/50	
Tipo ventilatore mandata		-		Centrifugo	
Numero ventilatore mandata		-		2	3

Il Prodotto rispetta la Direttiva Europea ErP (Energy Related Products), che comprende il regolamento delegato (UE) N. 2016/2281 della Commissione, noto anche come Ecodesign Lot21.

Portata aria a bocca libera (0 Pa di prevalenza)

(1) Acqua in ingresso scambiatore 7°C (salto termico 5°C) - Aria ambiente 27°C D.B. / 19°C W.B.

(2) Acqua in ingresso scambiatore 65°C (salto termico 10°C) - Aria ambiente 20°C

(3) CFG = Ventilatore centrifugo

Prestazioni in riscaldamento e raffrescamento al variare delle condizioni ambiente e impiantistiche

Fare riferimento al software di selezione o al documento "Tabelle prestazionali CFF AURA DC e AC" scaricabile da <https://world.clivet.it/>

Dati elettrici

Versione	Alimentazione	Taglia	MCA	MFA	IFM	
					KW	FLA
AC (CFFAC & CFFAU)	220-240V~50Hz	1-2	0,21	15	0,005	0,17
	220-240V~50Hz	3-4	0,30	15	0,008	0,24
	220-240V~50Hz	5-6	0,33	15	0,015	0,26
	220-240V~50Hz	8	0,55	15	0,037	0,44
	220-240V~50Hz	9-10	0,68	15	0,053	0,54
	220-240V~50Hz	12	0,68	15	0,053	0,54

MCA = Assorbimento massimo del circuito [A]

MFA = Assorbimento massimo - fusibile [A]

IFM = Motore del ventilatore

Kw = Potenza nominale del motore [kW]

FLA = Corrente assorbita alle max condizioni ammesse [A]

Sbilanciamento massimo tra le fasi: 2%

Versione	Alimentazione	Taglia	MCA	MFA	IFM	
					KW	FLA
DC (CFFC & CFFU)	220-240V~50/60Hz	1-2	0,48	15	0,03	0,38
	220-240V~50/60Hz	3-4	0,73	15	0,03	0,58
	220-240V~50/60Hz	5-6	0,73	15	0,03	0,58
	220-240V~50/60Hz	8	0,73	15	0,03	0,58
	220-240V~50/60Hz	9-10	1,56	15	0,06	1,25
	220-240V~50/60Hz	12	1,56	15	0,06	1,25

MCA = Assorbimento massimo del circuito [A]

MFA = Assorbimento massimo - fusibile [A]

IFM = Motore del ventilatore

Kw = Potenza nominale del motore [kW]

FLA = Corrente assorbita alle max condizioni ammesse [A]

Sbilanciamento massimo tra le fasi: 2%

Dati tecnici generali

Livelli di pressione sonora

Versione DC CFFC - CFFU, ripresa dal basso, 2 tubi

GRANDEZZE		1	2	3	4	6	8	10	12
Alta velocità	dB(A)	34	39	29	32	40	45	50	50
Media velocità	dB(A)	24	33	24	23	34	39	43	43
Bassa velocità	dB(A)	21	25	18	19	30	30	31	33

Versione DC CFFC, ripresa frontale, 2 tubi

GRANDEZZE		2	4	6
Alta velocità	dB(A)	39	33	39
Media velocità	dB(A)	33	26	32
Bassa velocità	dB(A)	26	17	24

Versione AC CFFAC - CFFAU, ripresa dal basso, 2 tubi

GRANDEZZE		1	2	3	4	6	8	10	12
Alta velocità	dB(A)	35	42	34	34	40	47	50	50
Media velocità	dB(A)	24	35	24	25	35	40	44	45
Bassa velocità	dB(A)	21	27	18	19	31	31	33	37

Versione AC CFFAC, ripresa frontale, 2 tubi

GRANDEZZE		2	4	6
Alta velocità	dB(A)	39	35	39
Media velocità	dB(A)	34	26	32
Bassa velocità	dB(A)	26	20	24

Versione DC CFFC - CFFU, ripresa dal basso, 4 tubi

GRANDEZZE		3	5	9
Alta velocità	dB(A)	32	40	50
Media velocità	dB(A)	23	34	43
Bassa velocità	dB(A)	19	30	31

Versione AC CFFAC - CFFAU, ripresa dal basso, 4 tubi

GRANDEZZE		3	5	9
Alta velocità	dB(A)	34	40	50
Media velocità	dB(A)	25	33	44
Bassa velocità	dB(A)	19	24	33

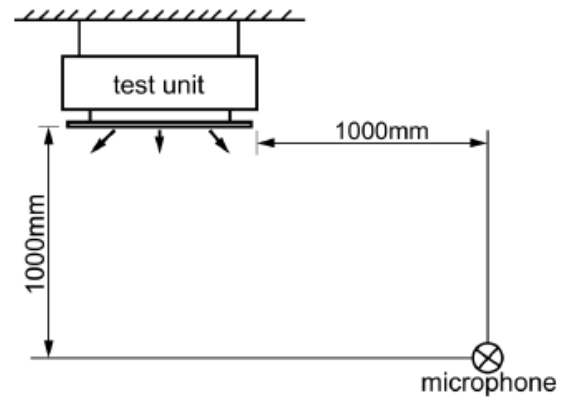

Livelli di potenza sonora

Versione DC CFFC - CFFU, ripresa dal basso, 2 tubi

GRANDEZZE		1	2	3	4	6	8	10	12
Alta velocità	dB(A)	47	52	43	46	52	59	62	63
Media velocità	dB(A)	36	46	37	37	45	51	56	57
Bassa velocità	dB(A)	34	38	29	29	36	43	46	47

Versione DC CFFC, ripresa frontale, 2 tubi

GRANDEZZE		2	4	6
Alta velocità	dB(A)	52	46	52
Media velocità	dB(A)	46	38	45
Bassa velocità	dB(A)	39	30	37

Versione AC CFFAC - CFFAU, ripresa dal basso, 2 tubi

GRANDEZZE		1	2	3	4	6	8	10	12
Alta velocità	dB(A)	47	53	46	47	52	59	62	63
Media velocità	dB(A)	35	47	37	38	45	51	56	58
Bassa velocità	dB(A)	34	39	31	32	37	43	46	50

Versione AC CFFAC, ripresa frontale, 2 tubi

GRANDEZZE		2	4	6
Alta velocità	dB(A)	52	48	52
Media velocità	dB(A)	47	39	45
Bassa velocità	dB(A)	39	33	37

Versione DC CFFC - CFFU, ripresa dal basso, 4 tubi

GRANDEZZE		3	5	9
Alta velocità	dB(A)	46	52	62
Media velocità	dB(A)	37	45	56
Bassa velocità	dB(A)	29	36	46

Versione AC CFFAC - CFFAU, ripresa dal basso, 4 tubi

GRANDEZZE		3	5	9
Alta velocità	dB(A)	47	52	62
Media velocità	dB(A)	38	45	56
Bassa velocità	dB(A)	32	37	46

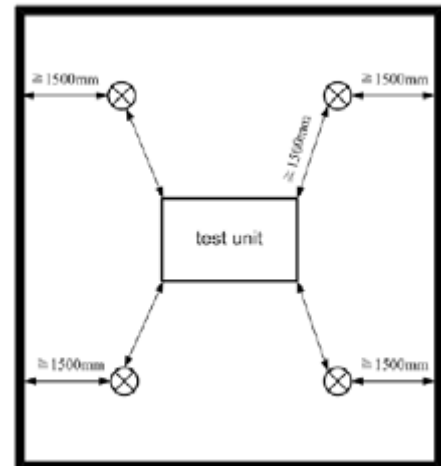

Dati tecnici generali

Curve ventilatori versioni incasso

Modelli DC CFFU

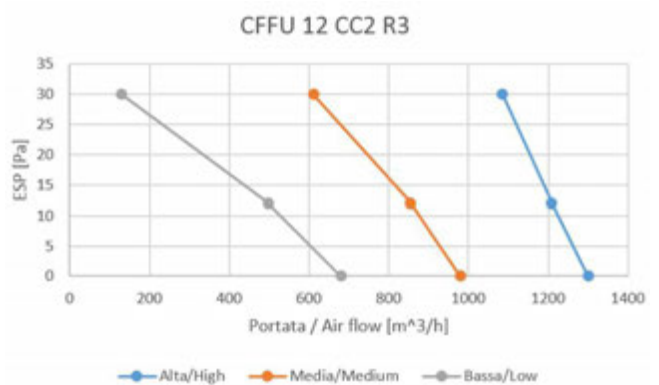
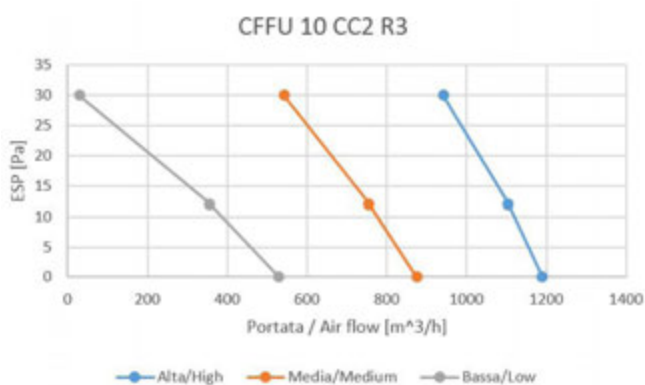
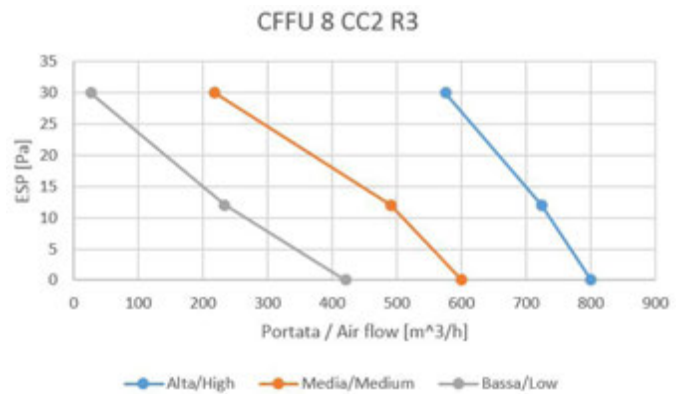
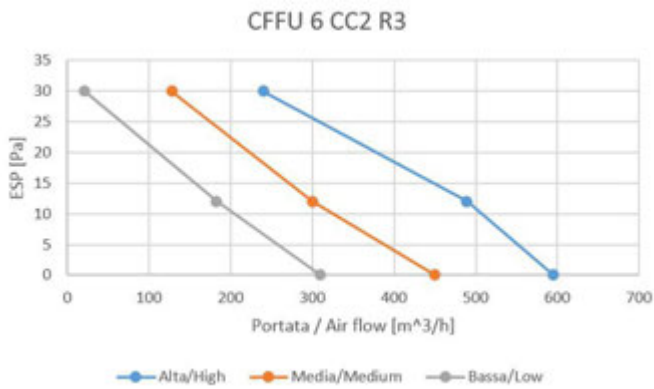
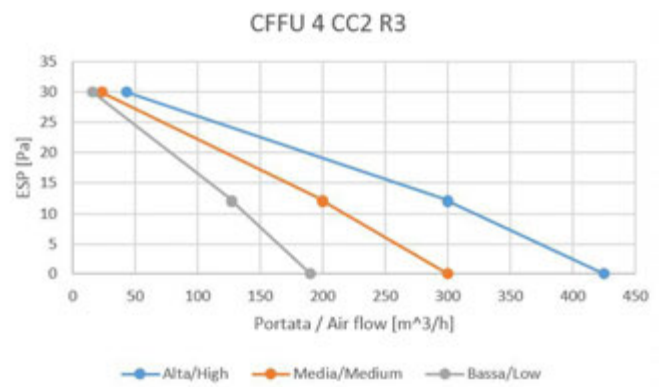
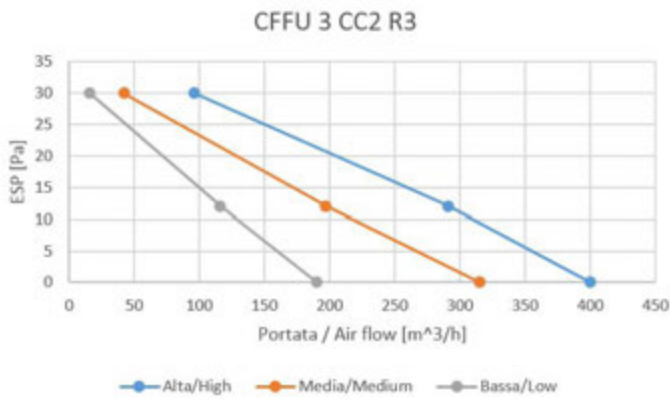
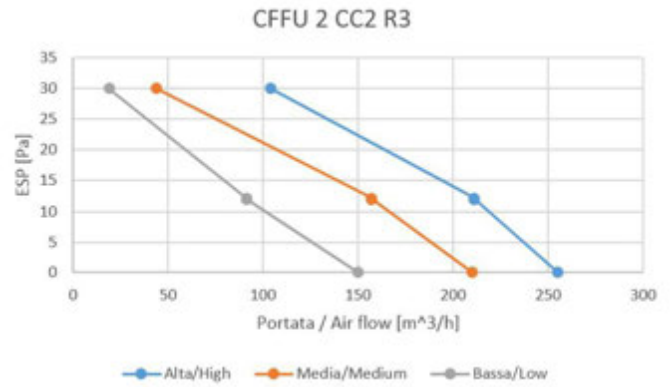
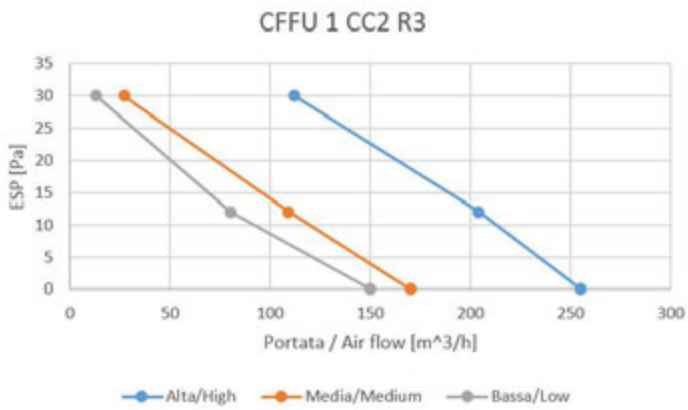

Curve ventilatori versioni incasso

Modelli AC CFFAU

CFFAU 1 CC2 R3

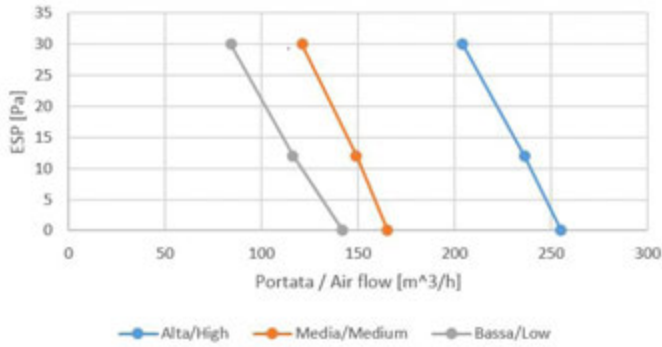

CFFAU 2 CC2 R3

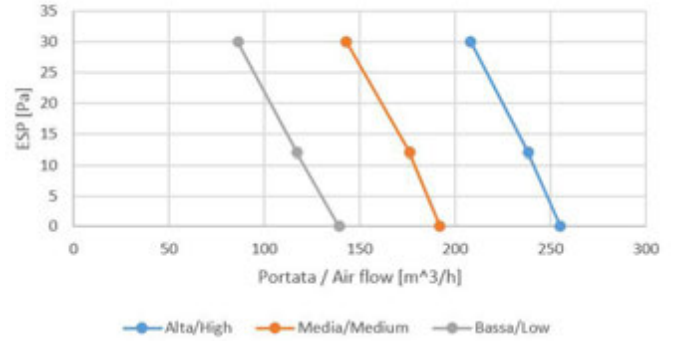

CFFAU 3 CC2 R3

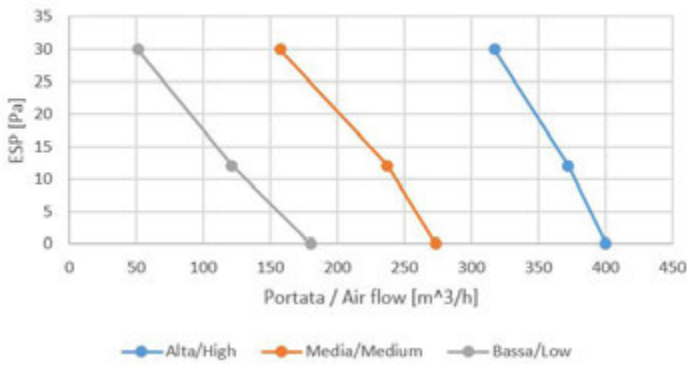

CFFAU 4 CC2 R3

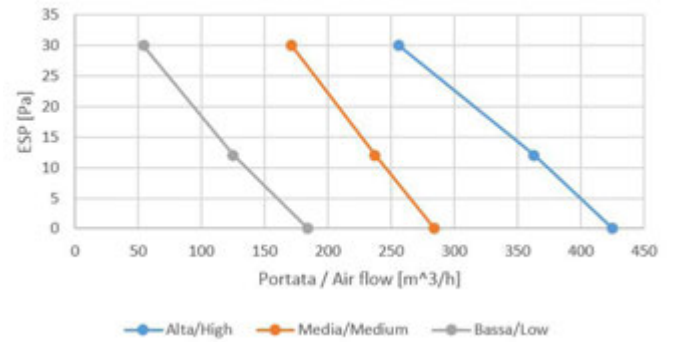

CFFAU 6 CC2 R3

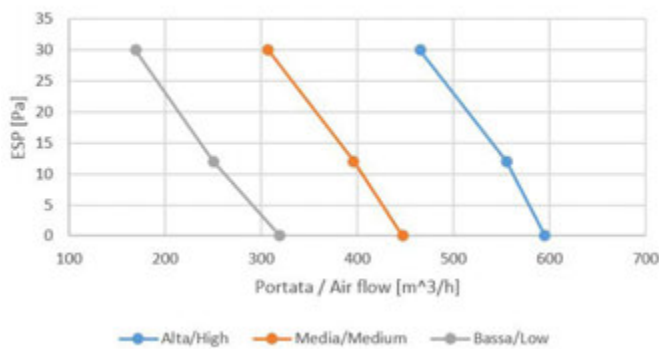

CFFAU 8 CC2 R3

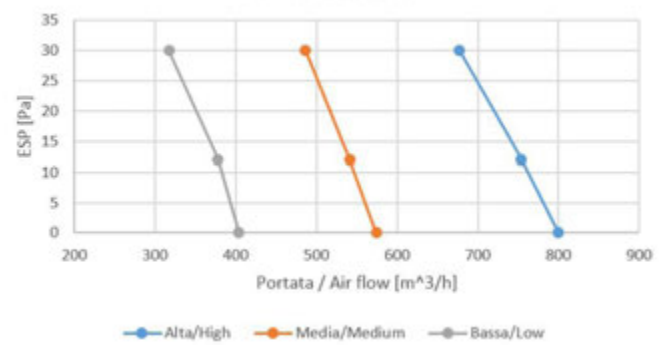

CFFAU 10 CC2 R3

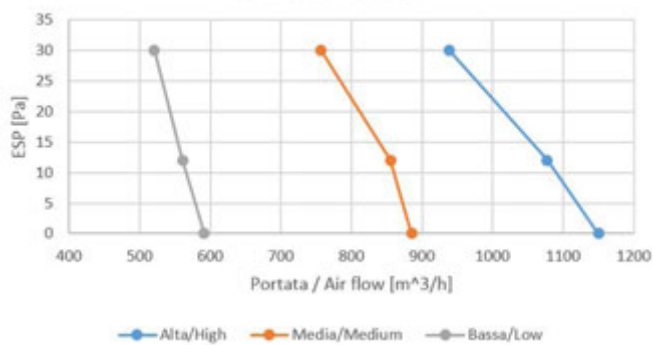

CFFAU 12 CC2 R3

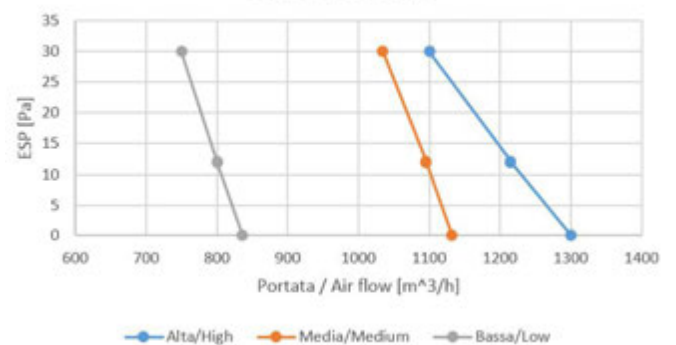

Dimensionali

Versione mantellata

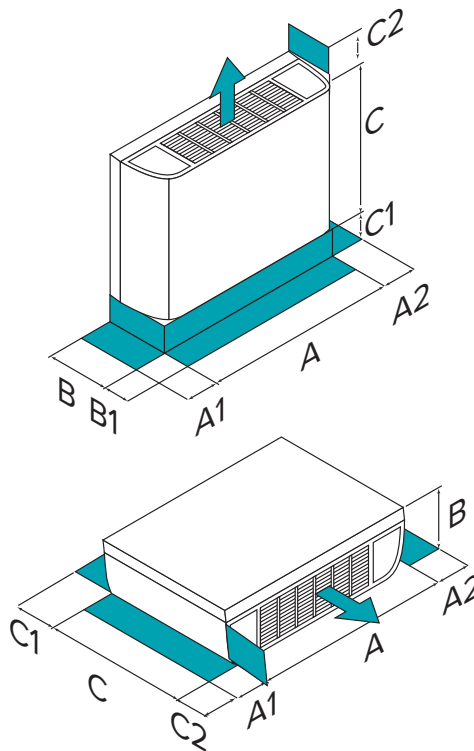

GRANDEZZE		1	2	3	4	5	6	8	9	10	12
DIMENSIONI A VISTA	A	mm	790	790	1020	1020	1240	1240	1360	1360	1360
	B	mm	200	200	200	200	200	200	200	200	200
	C	mm	495	495	495	495	495	495	495	495	591
INST. VERTICALE	A1	mm	150	150	150	150	150	150	150	150	150
	A2	mm	150	150	150	150	150	150	150	150	150
	B1	mm	-	-	-	-	-	-	-	-	-
	C2	mm	150	150	150	150	150	150	150	150	150
	C1 (solo per configurazioni R3)	mm	90	90	90	90	90	90	90	90	90
INST. ORIZZONTALE	A1	mm	150	150	150	150	150	150	150	150	150
	A2	mm	150	150	150	150	150	150	150	150	150
	C1 (solo per configurazioni R3)	mm	90	90	90	90	90	90	90	90	90
	C2	mm	150	150	150	150	150	150	150	150	150

Attacchi acqua da 3/4"

Scarico condensa (Φ18,5 mm)

- ⚠ Verificare che non si crei condensa sul muro o sull'oggetto posto al di sopra dell'unità.
- ⚠ La presenza di ingombri al di sopra dell'unità può ridurre le prestazioni.

Versione incasso

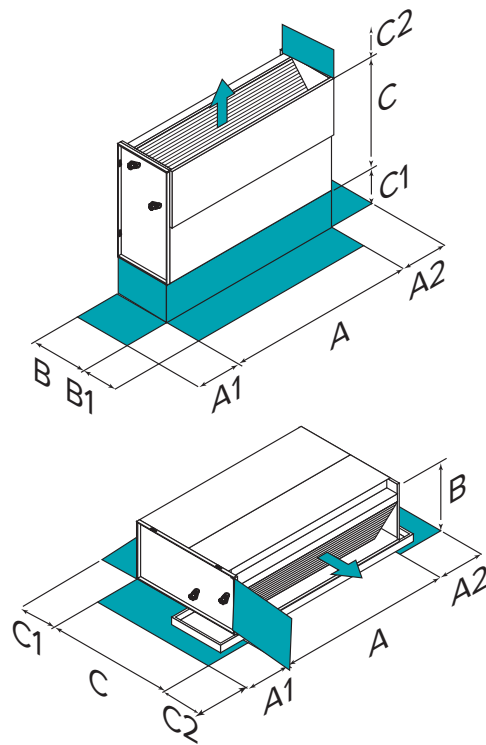

GRANDEZZE			1	2	3	4	5	6	8	9	10	12
DIMENSIONI A INCASSO	A	mm	628	628	858	858	1078	1078	1078	1198	1198	1198
	B	mm	200	200	200	200	200	200	200	200	200	200
	C	mm	455	455	455	455	455	455	455	455	455	551
INST. VERTICALE	A1	mm	150	150	150	150	150	150	150	150	150	150
	A2	mm	150	150	150	150	150	150	150	150	150	150
	B1	mm	-	-	-	-	-	-	-	-	-	-
	C2	mm	150	150	150	150	150	150	150	150	150	150
INST. ORIZZONTALE	C1	mm	90	90	90	90	90	90	90	90	90	90
	A1	mm	150	150	150	150	150	150	150	150	150	150
	A2	mm	150	150	150	150	150	150	150	150	150	150
	C2	mm	150	150	150	150	150	150	150	150	150	150

Attacchi acqua da 3/4''
Scarico condensa (Ø18,5 mm)

- ⚠ Verificare che non si crei condensa sul muro o sull'oggetto posto al di sopra dell'unità.
- ⚠ La presenza di ingombri al di sopra dell'unità può ridurre le prestazioni.

Tabella pesi (peso netto in kg)

Grandezze				1	2	3	4	5	6	8	9	10	12		
2 tubi	Mantellato	AC	Ripresa da basso	CFFAC CC2 R3	kg	16,3	16,7	20	20,8	-	25,4	26,3	-	28,5	34
			Ripresa frontale	CFFAC CC2 RF	kg	-	16,7	-	20,8	-	25,4	-	-	28,5	-
		DC	Ripresa da basso	CFFC CC2 R3	kg	18	18,5	21,5	22	-	26,5	26,5	-	29,5	34,5
	Incasso	AC	Ripresa da basso	CFFAU CC2 R3	kg	11,6	12	13,9	14,8	17,3	18,2	18,8	20,5	21,7	25,2
		DC	Ripresa da basso	CFFU CC2 R3	kg	11,8	12,1	13,9	14,8	-	18,2	18,2	-	20,8	24,3
			Ripresa da basso	CFFAC CC4 R3	kg	-	-	21,3	-	25,9	-	-	29	-	-
4 tubi	Mantellato	AC	Ripresa frontale	CFFAC CC4 RF	kg	-	-	-	-	-	-	-	-	-	
			Ripresa da basso	CFFC CC4 R3	kg	-	-	22,5	-	27	-	-	30	-	-
		DC	Ripresa frontale	CFFC CC4 RF	kg	-	-	-	-	-	-	-	-	-	
	Incasso	AC	Ripresa da basso	CFFAC CC4 R3	kg	-	-	15,3	-	18,7	-	-	22,2	-	-
		DC	Ripresa da basso	CFFC CC4 R3	kg	-	-	15,3	-	18,7	-	-	21,3	-	-

Pagina intenzionalmente bianca

DA 35 ANNI OFFRIAMO SOLUZIONI
PER IL COMFORT SOSTENIBILE E
IL BENESSERE DELL'INDIVIDUO E
DELL'AMBIENTE

www.clivet.com

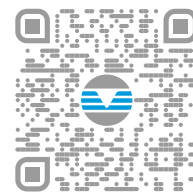

vendita e assistenza

Inizio validità: 2020 - (revisione 10/2024)
BT20FO11--11



CLIVET S.p.A.

Via Camp Lonc 25, Z.I. Villapaiera 32032 - Feltre (BL) - Italy
Tel. +39 0439 3131 - info@clivet.it

CLIVET GMBH

Hummelsbütteler Steindamm 84,
22851 Norderstedt, Germany
Tel. +49 40 325957-0 - info.de@clivet.com

Clivet Group UK LTD

Units F5 & F6 Railway Triangle,
Portsmouth, Hampshire PO6 1TG
Tel. +44 02392 381235 -
Enquiries@Clivetgroup.co.uk

CLIVET LLC

Office 508-511, Elektrozavodskaya st. 24,
Moscow, Russian Federation, 107023
Tel. +7495 6462009 - info.ru@clivet.com

CLIVET MIDEAST FZCO

Dubai Silicon Oasis (DSO) Headquarter Building,
Office EG-05, P.O Box-342009, Dubai, UAE
Tel. +9714 3208499 - info@clivet.ae

Clivet South East Europe d.o.o.

Jarušćica 9b
10000, Zagreb, Croatia
Tel. +3851 222 8784 - info.see@clivet.com

CLIVET France SAS

6 Allée Kepler,
77420 Champs-sur-Marne
France
mail: info.fr@clivet.com
Tel: +33 01 88 60 99 40

Clivet Airconditioning Systems Pvt Ltd

Office No.501 & 502,5th Floor, Commercial -I,
Kohinoor City, Old Premier Compound, Off LBS
Marg, Kirool Road, Kurla West, Mumbai
Maharashtra 400070, India
Tel. +91 22 30930200 - sales.india@clivet.com