

TASTIERA



**Manuale uso utente e
installatore**



UT 12-2025

La tastiera di controllo è un accessorio fornito separatamente.

Gentile Cliente,

Ci congratuliamo con Lei per avere scelto questo prodotto Clivet da anni opera per proporre al mercato sistemi in grado di assicurare il massimo benessere per lungo tempo con elevata affidabilità, efficienza, qualità e sicurezza. L'obiettivo dell'azienda è quello di portare ai propri clienti sistemi evoluti, che assicurino il comfort migliore, riducano i consumi di energia, i costi di installazione e di manutenzione per l'intero ciclo di vita del sistema. Con questo manuale, desideriamo fornire informazioni che potranno essere utili in tutte le fasi: dalla ricezione, all'installazione, all'utilizzo e fino allo smaltimento affinché un sistema così evoluto incontri le migliori modalità d'installazione ed utilizzo.

Cordiali saluti e buona lettura.

CLIVET Spa

Le istruzioni originali sono scritte in Italiano.
Tutte le altre lingue sono traduzioni delle istruzioni originali.

I dati contenuti nel presente manuale non sono impegnativi e possono venire cambiati dal costruttore senza obbligo di preavviso. Riproduzione anche parziale VIETATA
© Copyright - CLIVET S.p.A. - Feltre (BL) - Italia

Sommario

Generalità	5
1. Informazioni relative al manuale	5
1.1 Simbologia.....	5
1.2 Destinatari	6
1.3 Organizzazione del documento.....	6
1.4 Avvertenze generali di sicurezza	6
Sezione utente.....	9
2. Spiegazione dei tasti	9
2.1 Spiegazione dei simboli	10
2.2 Schermata principale	11
2.3 Schermata secondaria	12
3. Struttura menu	13
4. Operazioni di base	16
4.1 Blocco e sblocco della tastiera	16
4.2 Accensione e spegnimento delle funzioni.....	16
4.3 Regolazione della temperatura desiderata.....	16
4.4 Terminologia utilizzata.....	17
5. Funzionalità.....	18
5.1 Modi di funzionamento	18
5.2 Schedulazione	18
5.3 Curve climatiche	20
5.4 ACS.....	22
5.5 Impostazioni.....	23
5.6 Stato unità	25
5.7 Allarmi.....	26
5.8 FAQ	27
6. Impostazioni della configurazione di rete.....	27
6.1 Configurazione rete (WLAN).....	27
7. Funzione OTA.....	30
8. Allarmi.....	31
Sezione installatore	36
9. Installazione interfaccia utente	36
9.1 Prerequisiti	36
9.2 Installazione a parete.....	38
9.3 Installazione in scatola da incasso	39
9.4 Collegamenti elettrici	40
10. Configurazione.....	41
10.1 Accensione e selezione della lingua.....	41

10.2	Data e ora	41
10.3	Terminologia utilizzata.....	42
10.4	Accesso al menu "Per servizio assistenza"	43
10.5	Struttura menu	43
11.	Parametri di funzionamento	45
11.1	Parametri.....	46
11.2	Accesso al menu "Per servizio assistenza"	51
11.3	Impostazioni della modalità ACS (Acqua Calda Sanitaria).....	51
11.4	Impostazioni della modalità Raffrescamento	53
11.5	Impostazioni della modalità Riscaldamento	54
11.6	Impostazioni della modalità Automatica.....	55
11.7	Impostazioni del tipo di regolazione.....	55
11.8	Impostazioni di un termostato di zona.....	56
11.9	Impostazioni di una fonte di riscaldamento ausiliaria	56
11.10	Impostazioni contatti del servizio assistenza.....	59
11.11	Ripristino impostazioni di fabbrica.....	59
11.12	Impostazioni modalità test	59
11.13	Impostazioni delle funzioni speciali	60
11.14	Impostazioni del riavvio automatico.....	61
11.15	Impostazioni per la limitazione dell'alimentazione di macchina.....	61
11.16	Impostazioni dei segnali in ingresso alla macchina.....	61
11.17	Impostazioni impianti in cascata	62
11.18	Altre impostazioni della HMI.....	62
11.19	Impostazioni impianti comuni	62
12.	Gestione e monitoraggio	62
13.	Registri MODBUS	63
13.1	Specifiche comunicazione Modbus	63
13.2	Comandi.....	63
13.3	Stati.....	65
13.4	Stati unita in cascata	70
14.	Smaltimento.....	72

Generalità

1. Informazioni relative al manuale

- Il manuale permette una corretta installazione, uso e manutenzione dell'unità
- il presente manuale costituisce parte integrante ed essenziale del prodotto
- conservare questo manuale insieme allo schema elettrico in luogo accessibile all'operatore e dovrà sempre accompagnare il prodotto, anche in caso di sua cessione ad altro proprietario o utente
- i destinatari delle istruzioni contenute nel manuale sono indicati nel capitolo "Destinatari"
- all'inizio di ogni sezione del manuale viene indicato a quale destinatario è rivolta
- i destinatari, per le rispettive competenze, sono tenuti a leggere le istruzioni e le avvertenze contenute nel presente manuale, in quanto forniscono importanti indicazioni riguardanti la sicurezza di installazione, uso e manutenzione.

Tenere presente che:

- la ditta costruttrice non si assume responsabilità per danni a persone o cose derivanti dalla mancata osservazione delle norme contenute nel presente manuale
- la mancata osservazione delle indicazioni presenti in questo manuale comporta il decadimento della garanzia
- la ditta costruttrice si riserva il diritto di apportare senza preavviso modifiche o miglioramenti a questo materiale documentale e alle unità
- consultare il sito del costruttore per ottenere dati aggiornati
- questo manuale contiene informazioni di proprietà riservata tutti i diritti sono riservati, il manuale non può essere riprodotto o fotocopiato, tutto o in parte, senza il preventivo consenso scritto della ditta costruttrice.

1.1 Simbologia

I simboli riportati nel seguente capitolo sono presenti nel manuale e sul prodotto e consentono di fornire rapidamente ed in modo univoco informazioni necessarie al corretto utilizzo in condizioni di sicurezza.

1.1.1 Simboli relativi alla sicurezza

Pericolo

Questo simbolo contraddistingue avvertenze, la cui inosservanza può avere come conseguenza gravi danni per la salute fino a ferimenti mortali.

Attenzione

Questo simbolo contraddistingue avvertenze, la cui inosservanza può produrre danni irreparabili al prodotto o danni all'ambiente.

Divieto

Questo simbolo contraddistingue operazioni che non devono essere assolutamente fatte.

Nota

Questo simbolo indica delle informazioni importanti.

1.1.2 Simboli redazionali

Nei testi

Scopo dell'azione: indica lo scopo di una sequenza di azioni. (è identificato dal testo in grassetto seguito da :)

- ▶ questo simbolo contraddistingue delle azioni che vengono richieste
- questo simbolo contraddistingue il risultato atteso dopo una azione
- questo simbolo contraddistingue le liste

Nelle immagini

- 1 indica un componente in maniera univoca
- A indica un gruppo di componenti
- 1 indica una sequenza di azioni

Nelle immagini le quote sono espresse in millimetri salvo dove indicato diversamente.

1.1.3 Simboli presenti sull'unità

In alcune parti del prodotto sono utilizzati i simboli:

Attenzione materiale infiammabile

Il gas refrigerante è infiammabile ed inodore. Evitare la vicinanza a fonti d'innesco in funzionamento continuo (fiamme libere, elettrodomestici a gas, stufe elettriche, sigarette accese ecc.).

Istruzioni per l'Utente

Leggere attentamente il Manuale utente prima di utilizzare il prodotto.

Istruzioni per l'Installatore

Leggere attentamente il Manuale Installatore prima di effettuare l'installazione del prodotto.

Istruzioni per il Servizio di assistenza tecnica

Leggere attentamente il Manuale del servizio di assistenza tecnica prima di effettuare qualsiasi operazione sul prodotto.

1.2 Destinatari

1.2.1 Utente

Persona non esperta in grado di:

- azionare il prodotto in condizioni di sicurezza per le persone, per il prodotto stesso e per l'ambiente
- interpretare una elementare diagnostica dei guasti e delle condizioni di funzionamento anomale
- compiere semplici operazioni di regolazione, di verifica e di manutenzione.

1.2.2 Installatore

Persona esperta e qualificata in grado di:

- porre il prodotto in condizioni di funzionamento sicuro per le persone, per il prodotto stesso e per l'ambiente
- essere in regola con quanto stabilito dai regolamenti vigenti nel paese di destinazione
- fornire all'utente le informazioni fondamentali di uso e manutenzione in condizioni di sicurezza secondo quanto indicato dal presente manuale e dalla vigente normativa nazionale
- essere in regola con quanto stabilito dai regolamenti vigenti nel paese di destinazione.

1.2.3 Servizio di assistenza tecnica

Persona esperta, qualificata ed autorizzata direttamente dal costruttore ad:

- effettuare una diagnosi dei guasti e dei comportamenti anomali del prodotto, eventualmente avvalendosi delle informazioni fornite dall'utente
- ovviare alle avarie, effettuando le necessarie riparazioni, sostituzioni e regolazioni che restituiscano al prodotto la capacità di funzionare correttamente e in condizioni di sicurezza per le persone, per il prodotto stesso e per l'ambiente
- essere in regola con quanto stabilito dai regolamenti vigenti nel paese di destinazione.

1.3 Organizzazione del documento

- Il manuale è diviso in sezioni ciascuna dedicata ad uno o più destinatari
- all'inizio di ogni sezione del manuale viene indicato a quale destinatario è rivolta.

1.4 Avvertenze generali di sicurezza

 Leggere con attenzione il capitolo "Informazioni relative al manuale" prima di procedere con qualsiasi operazione.

 In ogni capitolo sono inserite delle avvertenze specifiche per le operazioni in esso contenute. Queste avvertenze sono da leggere prima di iniziare le attività.

 Per ogni operazione, attenersi a quanto indicato dalla Normativa nazionale in vigore.

 Tutto il personale addetto deve essere a conoscenza delle operazioni e dei pericoli che possono insorgere nel momento in cui si iniziano tutte le operazioni sull'unità.

 È esclusa qualsiasi responsabilità contrattuale ed extracontrattuale per danni causati a persone, animali o cose, da errori di installazione, di regolazione e di manutenzione o da usi impropri.

 Tutti gli usi non espressamente indicati in questo manuale non sono consentiti.

 Non modificare o manomettere l'apparecchio in quanto si possono creare situazioni di pericolo.

 Utilizzare abbigliamento e strumentazione idonei ed antinfortunistici.

 La ditta costruttrice declina qualsiasi responsabilità per la mancata osservanza delle vigenti norme di sicurezza e di prevenzione degli infortuni.

 La ditta costruttrice si riserva il diritto di apportare modifiche in qualsiasi momento ai propri modelli al fine di migliorare il proprio prodotto, fermo restando le caratteristiche essenziali descritte nel presente manuale.

 La ditta costruttrice non è obbligata ad aggiungere tali modifiche a unità precedentemente fabbricate, già consegnate o in fase di costruzione.

 L'unità è adatta all'uso da parte di bambini dagli 8 anni in su e di persone con ridotte capacità fisiche, sensoriali o mentali o con mancanza di esperienza o conoscenza se a loro è stata assicurata un'adeguata sorveglianza oppure se hanno ricevuto istruzioni circa l'uso in sicurezza dell'apparecchio e hanno compreso i

pericoli correlati. I bambini non devono giocare con l'apparecchio. Le operazioni di pulizia e di manutenzione non devono essere effettuate da bambini senza sorveglianza.

- ⊖ È vietato toccare l'apparecchio con parti del corpo bagnate o umide.
- ⊖ È vietata qualsiasi operazione prima di aver scollegato l'apparecchio dalla rete di alimentazione elettrica posizionando l'interruttore generale dell'impianto su "spento".
- ⊖ È vietato modificare i dispositivi di sicurezza o di regolazione senza l'autorizzazione e le indicazioni della ditta costruttrice dell'apparecchio.
- ⊖ È vietato tirare, staccare, torcere i cavi elettrici fuoriuscenti dall'apparecchio, anche se questo è scollegato dalla rete di alimentazione elettrica.
- ⊖ È vietato introdurre oggetti e sostanze attraverso le griglie di aspirazione e mandata dell'aria.
- ⊖ È vietato aprire gli sportelli di accesso alle parti interne dell'unità senza aver prima posizionato l'interruttore generale dell'impianto su "spento".

TASTIERA

Sezione utente



Sezione utente

2. Spiegazione dei tasti



Tasti	Nome	Funzione
	MENU/RETURN	Per accedere ai vari menu dalla schermata HOME. Per tornare al livello o alla pagina precedente. Premere il tasto a lungo per tornare direttamente alla schermata home.
	OK	Entrare in un sottomenu Conferma i valori immessi
	ON/OFF	Accende/spegne zona 1/zona 2/ACS Premere il tasto 3 secondi per accendere/spegnere la zona 1/zona 2/ACS
	SX - DX GIÙ - SU	Per spostare il cursore sullo schermo/spostarsi nella struttura dei menu/ regolare le impostazioni dei parametri
	UNLOCK	Premere il tasto 1,5 secondo per Sbloccare/bloccare la tastiera

Funzione auto-restart

L'unità è dotata di funzione auto-restart: in caso di mancanza di alimentazione elettrica (es: blackout), quando questa viene ripristinata l'unità riparte alle ultime impostazioni selezionate.

2.1 Spiegazione dei simboli

	Temperatura esterna		Modo silenzioso (attivato)
	Data e ora		Wi-fi (attivato)
	Impostazione della temperatura Temperatura rilevata		Smart grid (attivato)
	Blocco tastiera		Allarme (attivo)
	Controllo basato sulla temperatura ambiente		Tipo zone apparecchi: pannelli radianti
	Controllo basato sulla temperatura dell'acqua		Tipo zone apparecchi: radiatore
	Tipo zone apparecchi: fan coil		Tipo zone apparecchi: acqua calda sanitaria

Informazioni sulla schedulazione

	Ora inizio schedulazione		Temperatura impostata
	Modo Riscaldamento		

Simboli visibili con funzionalità attivate

	Resistenza elettrica ausiliaria		Modo antigelo
	Schedulazione giornaliera		Sbrinamento
	Modo silenzioso		Generatore termico ausiliario
	Modo vacanza		Solare
	Compressore		Antilegionella
	Pompa di circolazione		Schedulazione settimanale
	Modo Eco		Modo Boost

Modo Boost è disponibile solo per Edge Pro 4-16 kW.

Smart grid

Costo energia	Gratis	Basso	Alto
Smart grid			
Provenienza energia	Fotovoltaico	Dalla rete	Dalla rete
Energia assorbita	Media	Media	Picco

2.2 Schermata principale

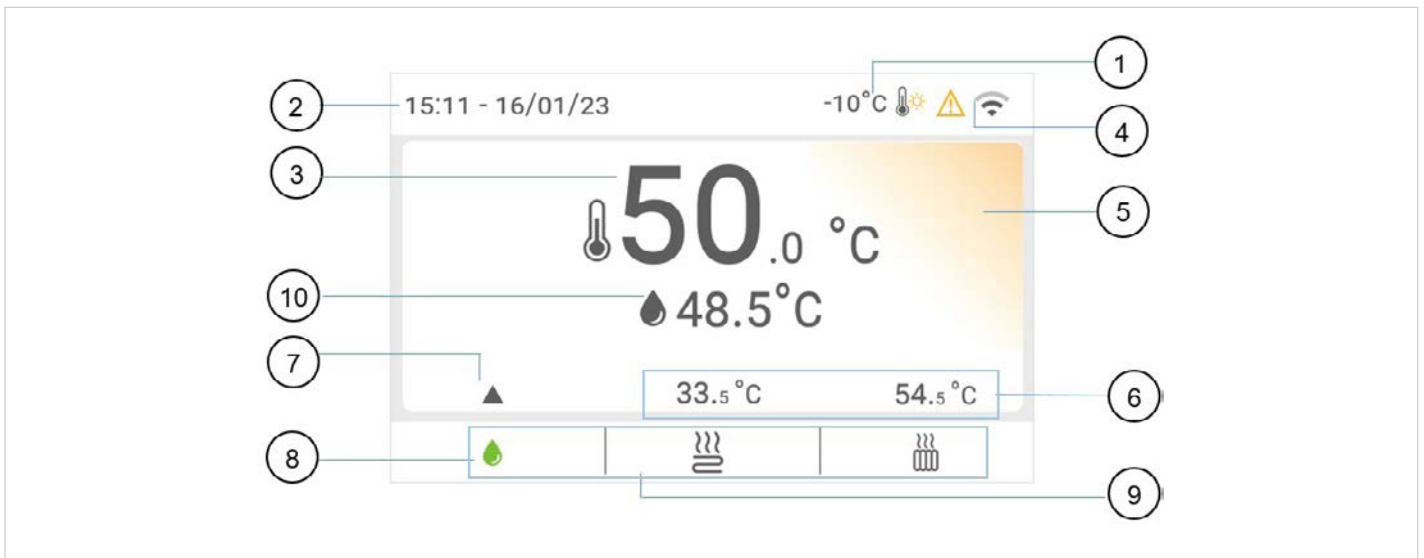

- 1 Temperatura aria esterna
 - 2 Data e ora corrente
 - 3 Set point funzione selezionata
 - 4 Visualizzazione icone di funzionamento
 - 5 Differenti colori indicano le modalità di funzionamento, Riscaldamento (giallo), Raffreddamento (azzurro) e Stand-by (grigio)
 - 6 Temperature attuali delle altre funzioni
 - 7 Indicatore funzione selezionata
 - 8 Colore verde: funzione selezionata
 - 9 Funzioni disponibili
 - 10 Temperatura rilevata funzione selezionata
- É possibile visualizzare i dati relativi a:
ACS, fan coil, pannelli radianti e radiatori.
- Per visualizzare:**
► agire sui tasti **SX** e **DX**

ACS



PANNELLI RADIANTI



RADIATORI



2.3 Schermata secondaria

Per accedere alla schermata secondaria:

- ▶ selezionare la zona desiderata
- ▶ premere OK

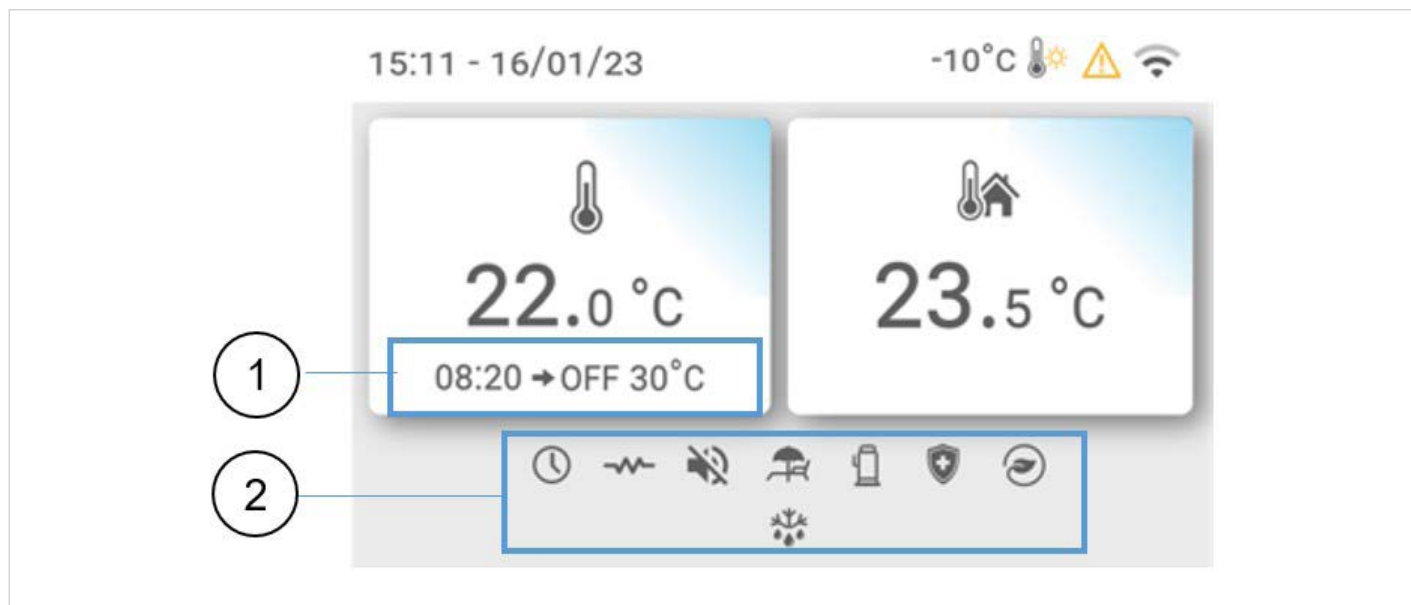

1 Informazioni sulla schedulazione

2 Funzionalità attivate

i Gli altri simboli sono già stati descritti in precedenza

3. Struttura menu

► Modo

- Riscaldamento
- Raffreddamento
- Auto

► Schedulazioni

- Timer giornaliero zona1
 - |..... Fasce orarie da 1 a 6
- Timer giornaliero zona 2
 - |..... Fasce orarie da 1 a 6
- Timer giornaliero ACS
 - |..... Fasce orarie da 1 a 6
- Timer settimanale zona1
 - |..... Programma da 1 a 4
- Timer settimanale zona2
 - |..... Programma da 1 a 4
- Timer settimanale ACS
 - |..... Programma da 1 a 4
- Vacanze fuori casa
 - |..... Stato attuale
 - |..... Data inizio
 - |..... Data fine
 - |..... Modalità riscaldamento (abilitata/disabilitata)
 - |..... Modalità ACS (abilitata/disabilitata)
 - |..... Antilegionella (abilitata/disabilitata)
- Vacanze a casa
 - |..... Stato attuale
 - |..... Data inizio
 - |..... Data fine
 - |..... Timer vacanza a casa zona 1
 - |..... Timer vacanza a casa zona 2
 - |..... Timer vacanza ACS

► Curve climatiche

- Modalità riscaldamento zona 1
 - |..... Curva climatica (abilitata/disabilitata)
 - |..... Tipo di curva climatica
 - |..... Livello di temperatura
 - |..... Compensazione temperatura
- Modalità raffreddamento zona 1
 - |..... Come precedente

- Modalità riscaldamento zona 2
|..... Come precedente
- Modalità raffreddamento zona 2
|..... Come precedente

► Impostazioni ACS

- Antilegionella
|..... Stato (abilitata/disabilitata)
|..... Giorno di funzionamento
|..... Orario di avvio
- Modalità ACS veloce (abilitata/disabilitata)
- Riscaldamento serbatoio (abilitato/disabilitato)
- Pompa ACS
|..... Impostazioni orarie da 1 a 12

► Impostazioni

- Silenzioso e potenziato
|..... Stato (abilitata/disabilitata)
|..... Impostazione della modalità
|..... Cronometro 1
|..... Cronometro 2
- Resistenza elettrica di integrazione/backup
|..... Stato (abilitata/disabilitata)
- Impostazioni display
|..... Ora
|..... Data
|..... Lingua
|..... Retroilluminazione
|..... Segnale acustico
|..... Blocco schermo
|..... Tempo di blocco schermo
- Wlan
|..... Smart link (abilitato/disabilitato)
|..... Reset impostazioni Wlan
- Forzatura sbrinamento (abilitato/disabilitato)

► Stato unità

- Parametri di funzionamento
|..... Vedi tabella Parametri
- Analisi energetica
|..... Dati energia riscaldamento
|..... Dati energia raffreddamento
|..... Dati energia ACS
- Visualizzazione SN
- Servizio assistenza

► **Allarmi info**

- Vedi tabella Allarmi

► **FAQ**

► **Impostazioni della configurazione di rete**

- Configurazione rete (WLAN)

4. Operazioni di base

4.1 Blocco e sblocco della tastiera

Per bloccare/sbloccare la tastiera:

- ▶ premere contemporaneamente **SX + DX** per 1,5 secondi

i Il display riduce la luminosità se rimane inattivo per 30 secondi, si spegne dopo altri 10 secondi si spegne.

4.2 Accensione e spegnimento delle funzioni

Per accendere e spegnere:

- ▶ selezionare la funzione desiderata
- ▶ premere ON/OFF

4.3 Regolazione della temperatura desiderata

Per regolare:

- ▶ selezionare la funzione desiderata
- ▶ agire su **GIÙ** e **SU**
- ▶ impostare la temperatura

4.4 Terminologia utilizzata

La tabella seguente contiene i termini relativi a questa unità

Sigla	Descrizione
ACS	Acqua calda sanitaria
WLAN	Rete Wi-Fi
FAQ	Informazioni

5. Funzionalità

Le funzionalità vengono impostate dalla schermata Menu.

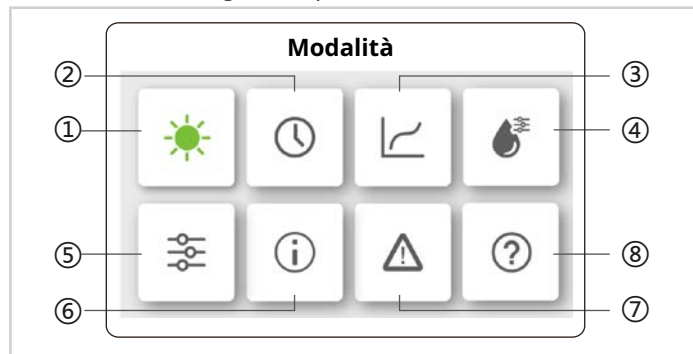

- 1 Modi di funzionamento
- 2 Schedulazione
- 3 Curve climatiche
- 4 ACS
- 5 Impostazioni
- 6 Stato unità
- 7 Allarmi
- 8 FAQ

Per accedere alla schermata Menu:

- ▶ premere **MENU/RETURN**

Per selezionare la funzione desiderata

- ▶ agire su **DX** e **SX**
- ▶ posizionarsi sulla funzione desiderata
 - la relativa icona diventa verde
- ▶ premere **OK**

Funzione indicatore

- ▶ premere **OK** per attivare
 - l'indicatore diventa
- ▶ premere **OK** per disattivare
 - l'indicatore diventa

5.1 Modi di funzionamento

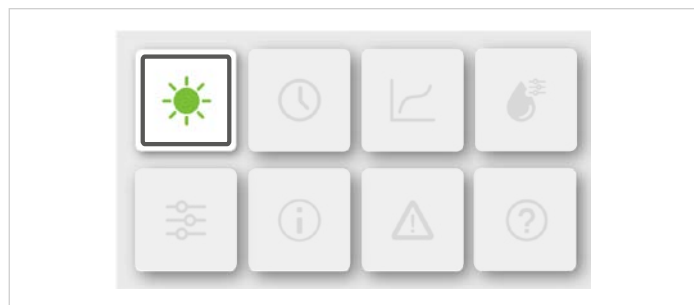

Modi di funzionamento disponibili:

- Raffreddamento
- Riscaldamento
- Automatico

i Nel modo Automatico l'unità seleziona automaticamente il modo di funzionamento tra Raffreddamento e Riscaldamento in base alla temperatura dell'aria esterna e alle impostazioni di sistema.

Per selezionare il modo di funzionamento:

- ▶ agire su **DX** e **SX**
- ▶ posizionarsi sul modo desiderato
- ▶ premere **OK**

5.2 Schedulazione

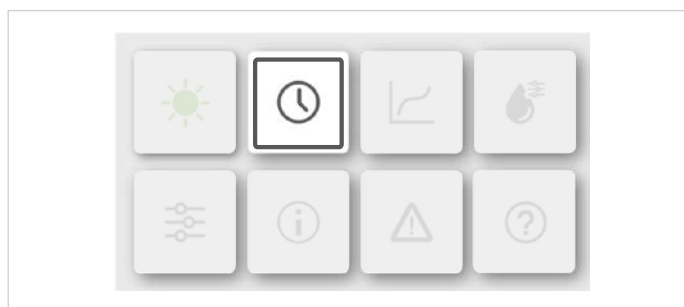

La funzione permette la programmazione giornaliera e settimanale per ciascuna zona.

Programma	
Timer giorn. Zona 1	ON >
Timer giorn. Zona 2	ON >
Timer giornaliero ACS	OFF >
Prog. sett. Zona 1	ON >

Programma	
Prog. sett. Zona 2	ON >
Prog. settimanale ACS	ON >
Vacanze fuori casa	OFF >
Vacanze a casa	ON >

Selezionare la schedulazione desiderata:

- ▶ agire su **GIÙ** e **SU**
- ▶ posizionarsi sulla schedulazione desiderata
- ▶ premere **OK**

5.2.1 Schedulazione giornaliera

È possibile impostare fino a 6 fasce orarie. La schedulazione si ripete ogni giorno.

Timer giorn. Zona 1				
N.	Ora	Mod.	Temp.	
01	01:00	☀	26°C	🔘
02	20:00	☀	26°C	🔘
03	00:30	OFF	0°C	🔘
04	00:30	☀	26°C	🔘

- Ora: imposta l'ora di attivazione del comando
 Mod.: imposta il modo di funzionamento. Se OFF la zona si spegne all'ora impostata.
 Temp: imposta la temperatura desiderata
 Stato: abilita o disabilita il comando

- ❗ Utilizzare la stessa logica per le impostazioni di Zona 2 e ACS.
- ❗ Se le funzioni Zona 2 e ACS sono disabilitate non saranno visibili nelle schermate.

Prog. sett. Zona 1	
Programma settimanale	🔘
Giorno	Ogni giorno >
Comando	>

Per selezionare il giorno:

- ▶ agire su **GIÙ** e **SU**
- ▶ posizionarsi sul giorno
- ▶ premere **OK**

Timer giorn. Zona 1	
Domenica	☑
Lunedì	○
Martedì	○
Mercoledì	○

5.2.2 Schedulazione settimanale

La schedulazione si ripete ogni settimana. È possibile impostare fino a 4 schedulazioni.

Prog. sett. Zona 1	
Programma 1	ON >
Programma 2	ON >
Programma 3	OFF >
Programma 4	ON >

Selezionare la schedulazione desiderata:

- ▶ agire su **GIÙ** e **SU**
- ▶ posizionarsi sulla schedulazione desiderata
- ▶ premere **OK**

Prog. sett. Zona 1	
Programma settimanale	🔘

Per attivare:

- ▶ premere **OK**

Per selezionare la schedulazione giornaliera:

- ▶ agire su **GIÙ** e **SU**
- ▶ posizionarsi su Comando (N.)
- ▶ premere **OK**

Timer giorn. Zona 1				
N.	Ora	Mod.	Temp.	
01	01:00	☀	26.5°C	🔘
02	20:00	☀	26.5°C	🔘
03	00:30	☀	26.5°C	🔘
04	00:30	☀	26.5°C	🔘

- ❗ Utilizzare la stessa logica per le impostazioni di Zona 2 e ACS.

5.2.3 Vacanza lontana

Questa funzione permette di evitare il congelamento dell'impianto durante le vacanze invernali fuori casa e di rimettere in funzione l'unità prima del rientro e al tempo stesso permette di limitare i consumi dell'unità in periodo di non utilizzo.

Per attivare la funzione:

- ▶ premere **OK**

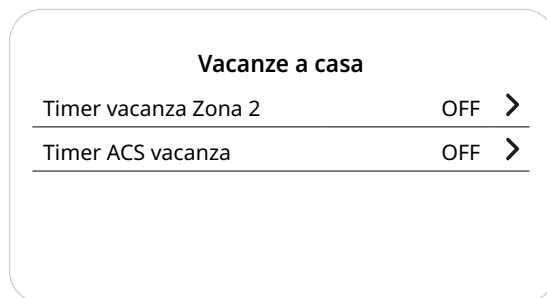
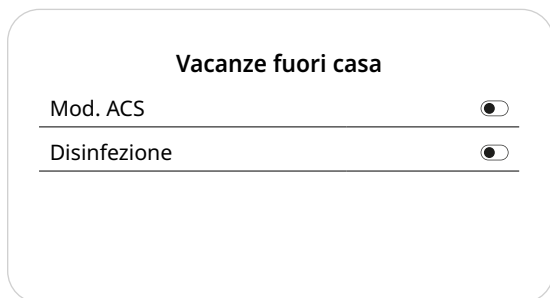
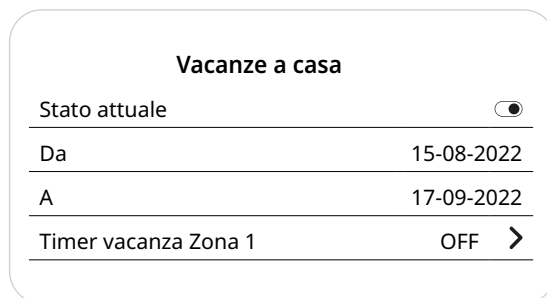
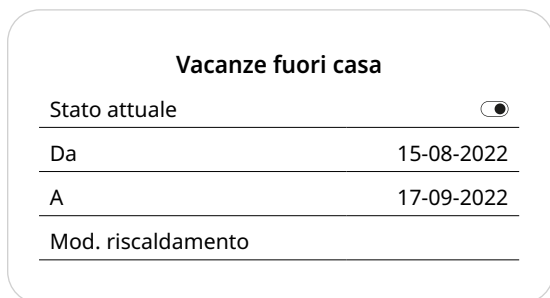
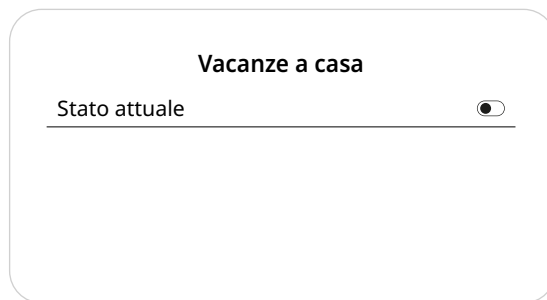
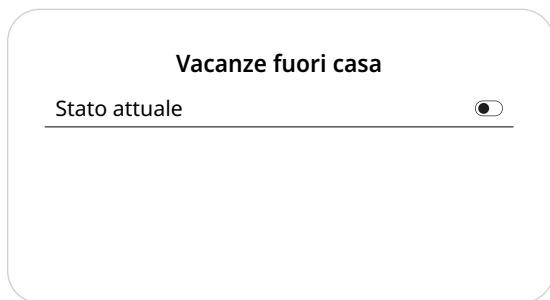

Per impostare:

- ▶ agire su **GIÙ** e **SU**
- ▶ posizionarsi sulla funzione desiderata
- ▶ premere **OK**

Stato attuale: stato della funzione

Da: imposta la data di attivazione del comando

A: imposta la data di disattivazione del comando

i Se le funzioni Mod. riscaldamento, Mod. ACS e Disinfezione sono disabilitate non saranno visibili nelle schermate.

5.2.4 Vacanza a casa

Questa funzione permette quando si è a casa di escludere la normale programmazione senza modificarla.

Per attivare la funzione:

- ▶ premere **OK**

Per impostare:

- ▶ agire su **GIÙ** e **SU**
- ▶ posizionarsi sulla funzione desiderata
- ▶ premere **OK**

Stato attuale: stato della funzione

Da: imposta la data di attivazione del comando

A: imposta la data di disattivazione del comando

Impostare la schedulazione: Timer vacanza Zona1 , Timer vacanza Zona 2 e Timer ACS vacanza.

i Se la Vacanza a casa è disabilitata non saranno visibili le funzioni nelle schermate.

5.3 Curve climatiche

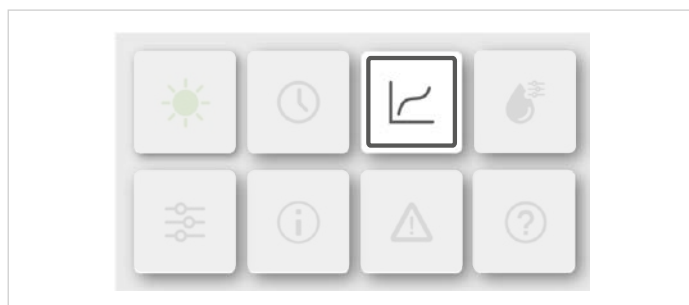

La funzione permette di impostare automaticamente la temperatura dell'acqua dell'impianto in base alla

temperatura esterna.

All'aumentare della temperatura esterna, la richiesta di riscaldamento ambiente viene ridotta.

Per attivare la funzione:

- ▶ premere **OK**

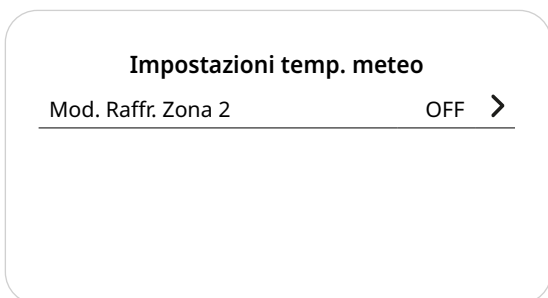
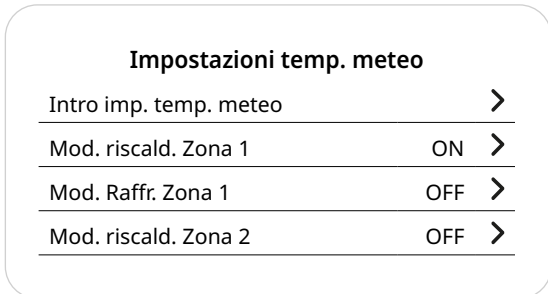

i Se vengono selezionate le curve climatiche, non è possibile regolare la temperatura dell'acqua dell'impianto impostata (nella schermata principale).

i La funzione non è disponibile nella modalità Vacanza lontana e Vacanza a casa.

Selezionare la Zona climatica desiderata:

- ▶ agire su **GIÙ** e **SU**
- ▶ posizionarsi sulla Zona desiderata
- ▶ premere **OK**

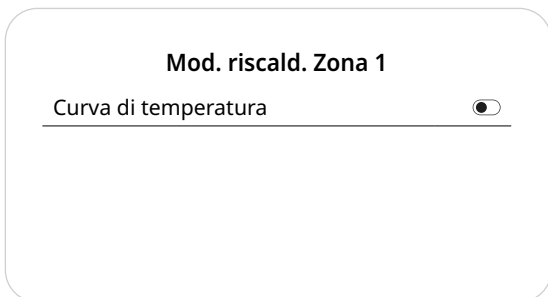

Per attivare:

- ▶ premere **OK**

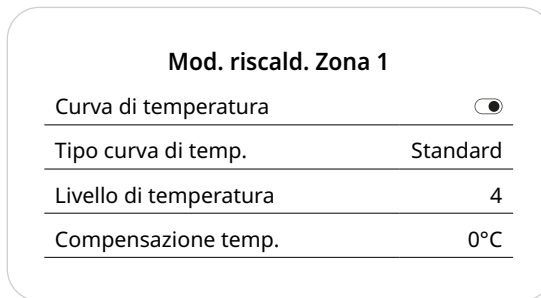

Curva di temperatura: stato della funzione
 Tipo curva di temp.: selezionare tra Standard, ECO Personalizzata
 Livello di temperatura: disponibili 8 curve preimpostate
 Compensazione temp.: regolazione della temperatura della curva

Funzione Standard:

- 8 curve preimpostate
- regolazione della temperatura della curva

Funzione ECO:

- 8 curve preimpostate
- se timer ECO non è attivo, l'unità funziona sempre in modalità ECO.
- se timer ECO è attivo, l'unità funziona in modalità ECO in base all'ora di inizio e di fine

Funzione Personalizzata (uso installatore):

- regolazione dei parametri di funzionamento
- regolazione della temperatura della curva

i La funzione ECO è attiva solo per Mod. riscald. Zona 1 ad una zona singola.

i Se la funzione Curva di temperatura è disabilitata non sarà visibile nella schermata.

i Utilizzare la stessa logica per le impostazioni di Mod. Raffr. Zona 1, Mod. riscald. Zona 2 e Mod. Raffr. Zona 2.

i Se la funzione ZONA DOPPIA è disabilitata non sarà visibile nelle schermate l'impostazione per il modo riscaldamento/raffreddamento Zona 2.

5.4 ACS

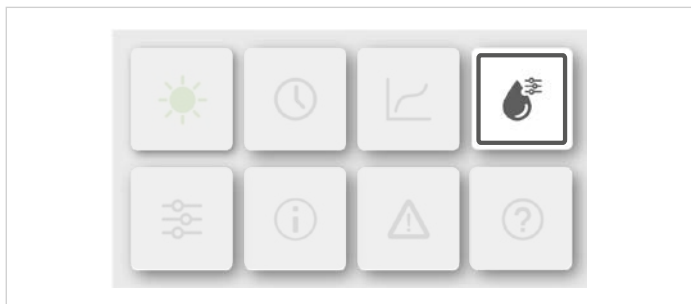

Il modo ACS per la produzione di acqua calda sanitaria comprende le seguenti funzioni:

- DISINFEZIONE (antilegionella)
- ACS veloce
- Riscaldamento serbatoio
- Pompa ACS (ricircolo ACS)

Per attivare la funzione:

- ▶ premere **OK**

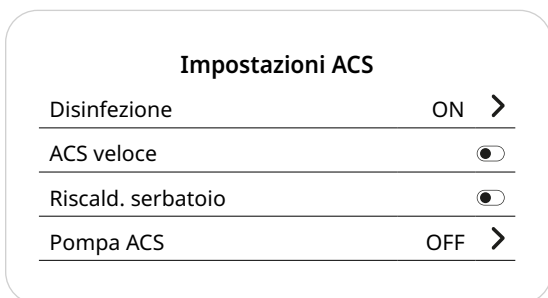

Disinfezione (antilegionella)

La funzione DISINFEZIONE viene usata per eliminare i batteri della legionella portando la temperatura dell'accumulo a 65 - 70°C impostata da HMI.

- i** Durante la funzione disinfezione se la schedulazione ACS è attiva, la disinfezione verrà interrotta senza alcun preavviso.

Selezionare Disinfezione:

- ▶ agire su **GIÙ** e **SU**
- ▶ posizionarsi sulla funzione
- ▶ premere **OK**

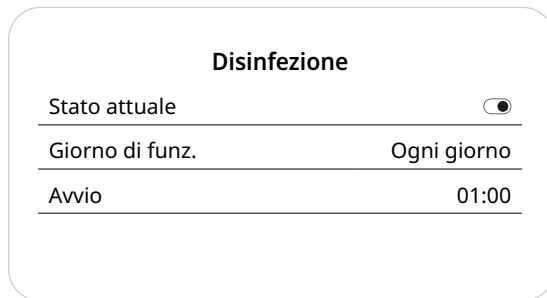
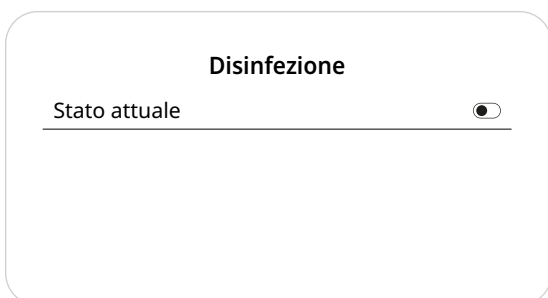

Per impostare:

- ▶ agire su **GIÙ** e **SU**
- ▶ posizionarsi sulla funzione desiderata
- ▶ premere **OK**

Stato attuale: stato della funzione

Giorno di funz.: imposta il giorno o la settimana di funzionamento.

Avvio: imposta l'ora di attivazione del comando

ACS veloce

La funzione permette di forzare il modo ACS per la produzione di acqua calda sanitaria.

Selezionare ACS veloce:

- ▶ agire su **GIÙ** e **SU**
- ▶ posizionarsi sulla funzione
- ▶ premere **OK**

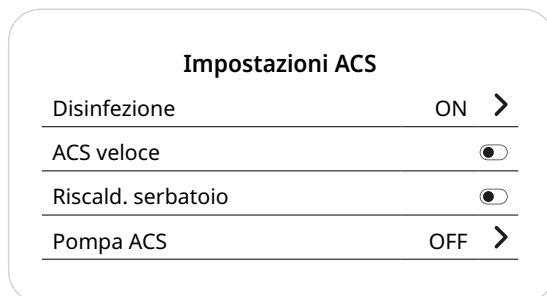

- i** La funzione serve per attivare altre fonti ausiliarie disponibili per il riscaldamento dell'ACS.

- i** La funzione si arresta automaticamente al raggiungimento della temperatura.

Riscaldamento serbatoio

La funzione Riscaldamento serbatoio permette di forzare il riscaldamento dell'acqua nell'accumulo (utilizzando fonti ausiliarie).

Selezionare Riscald. serbatoio:

- ▶ agire su **GIÙ** e **SU**
- ▶ posizionarsi sulla funzione
- ▶ premere **OK**

Impostazioni ACS		
Disinfezione	ON	>
ACS veloce	<input type="checkbox"/>	
Riscald. serbatoio	<input type="checkbox"/>	
Pompa ACS	OFF	>

Pompa ACS

La funzione Pompa ACS permette di far ricircolare l'acqua dell'impianto idraulico.

Sono disponibili 12 impostazioni della durata di 5 minuti ciascuno.

Selezionare Pompa ACS:

- ▶ agire su **GIÙ** e **SU**
- ▶ posizionarsi sulla funzione
- ▶ premere **OK**

Pompa ACS		
N.	<input type="checkbox"/>	Ora
01	<input type="checkbox"/>	01:00
02	<input type="checkbox"/>	20:00
03	<input type="checkbox"/>	00:30
04	<input type="checkbox"/>	00:30

5.5 Impostazioni

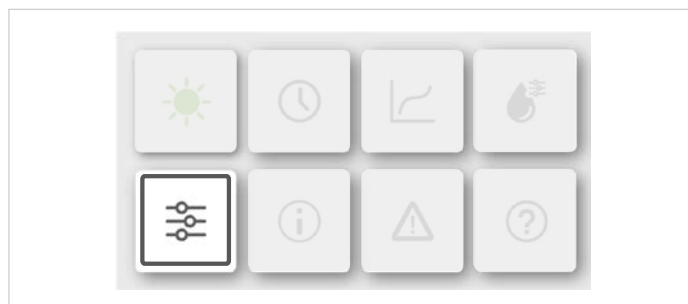

Modi di impostazioni disponibili:

- Modalità silent e potenziato
- Risc. di riserva
- Impostazioni display
- Impostazione WLAN
- Forza sbrinamento

Per selezionare:

- ▶ agire su **DX** e **SX**
- ▶ posizionarsi sulla funzione
- ▶ premere **OK**

Impostazioni		
Silenzioso e potenziato	ON	>
Risc. di riserva	<input type="checkbox"/>	
Impostazioni display		>
Impostazione WLAN		>

Impostazioni		
Forza sbrinamento	<input type="checkbox"/>	

Silenzioso e potenziato

Il Modo Silenzioso permette di rendere più silenzioso il funzionamento dell'unità.

Il Modo Silenzioso può essere attivato a 2 livelli:

- Silent
- Super silent

Per attivare:

- ▶ premere **OK**

Per impostare:

- ▶ agire su **GIÙ** e **SU**

- ▶ posizionarsi sulla funzione desiderata
- ▶ premere **OK**

Modalità silent: stato della funzione

Impostazione della modalità: selezionare il livello

Cronometro 1: attiva la funzione

Da: imposta l'ora di attivazione del comando

A: imposta l'ora di disattivazione del comando

Potenziato

Livello funz. risc.

Regola il livello di funzionamento della modalità di riscaldamento.

Più alto è il livello, maggiore è la capacità di riscaldamento dell'unità.



Il livello di rumore e il consumo energetico potrebbero essere più elevati.

L'impostazione predefinita è 0 (livello standard).

Livello funz. raffr.

Regola il livello di funzionamento della modalità di raffreddamento.

La modalità è la stessa del riscaldamento.

-  Utilizzare la stessa logica per le impostazioni del Cronometro 2 mod. silent.
-  Se entrambe le fasce orarie sono deselezionate, la Modalità silent è sempre attivo, mentre se abilitata segue la programmazione oraria.
-  Se l'ora di inizio è successivo all'ora di fine la modalità silent funzionerà tutto il giorno.

Risc. di riserva

Disponibile come accessorio o configurazione.

La funzione Risc. di riserva permette di attivare forzatamente una resistenza di backup.

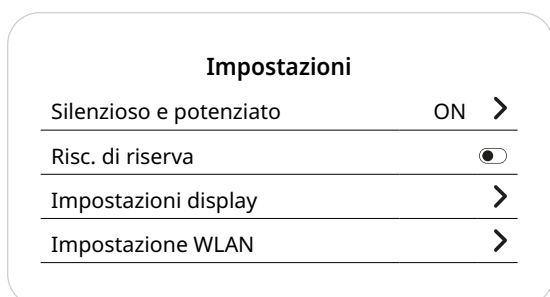

Per impostare:

- ▶ agire su **GIÙ** e **SU**
- ▶ posizionarsi sulla funzione
- ▶ premere **OK**

Impostazioni display

La funzione è utilizzata per impostare l'interfaccia.



Per impostare:

- ▶ agire su **GIÙ** e **SU**
- ▶ posizionarsi sulla funzione desiderata
- ▶ premere **OK**

Ora: imposta l'ora attuale

Data: imposta la data attuale

Ora legale: imposta l'ora di inizio e di fine dell'ora legale

Lingua: selezione della lingua

Segnale acustico: imposta il segnale acustico

Retroilluminazione: imposta l'illuminazione dello schermo

Blocco schermo: imposta il blocco dello schermo

Tempo blocco schermo: imposta il tempo di blocco schermo

Separatore decimale: imposta il tipo di separatore decimale

Impostazione WLAN

L'unità è dotata di controllo e gestione via App MSmartHome tramite un modulo Wi-Fi integrato situato all'interno della HMI, che mette a disposizione varie funzionalità.

Prima di collegare la rete WLAN, verificare che il router sia attivo e che la HMI sia in posizione tale da ricevere il segnale wireless.

Il router deve avere banda a 2,4GHz.

È sconsigliabile assegnare caratteri speciali (es: punteggiatura, spazi, ecc.) al nome della rete WLAN.

Se la password del router o della rete viene cambiata, potrebbe essere necessario eliminare le unità associate alla App e procedere al riaccoppiamento.

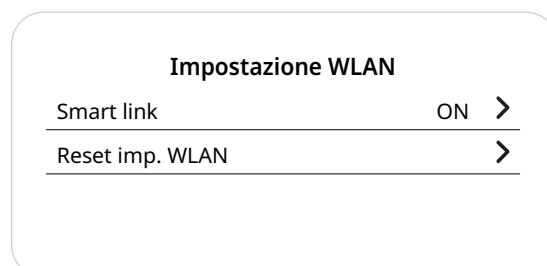

 Controllare il codice della tastiera nella schermata SN.

Per impostare:

- ▶ agire su **GIÙ** e **SU**
- ▶ posizionarsi sulla funzione
- ▶ premere **OK**

Smart link

Ogni volta che si accede a Smart link, la connessione WLAN viene attivata per 5 minuti.
Avviare l'app per connettersi all'unità.

Reset imp. WLAN

Se si effettua il reset della rete l'unità non sarà più connessa all'app.
Ripetere la procedura di installazione alla rete WLAN.

Forza sbrinamento

Terminata la funzione di sbrinamento automaticamente l'indicatore torna in OFF.

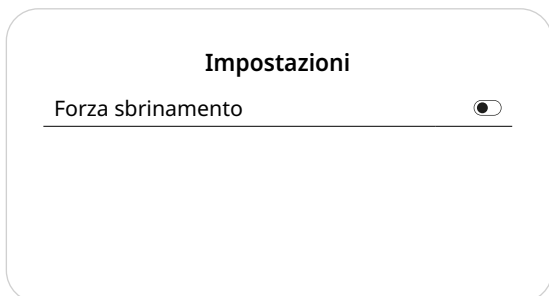

Per attivare:

- ▶ premere **OK**

5.6 Stato unità

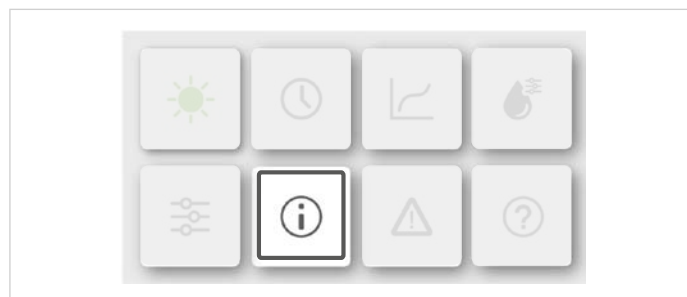

Il menu stato unità visualizza le seguenti funzioni:

- Parametro di funzionamento: controllo dei parametri operativi
- Analisi energetica: controllo dei consumi energetici
- Info disp.: visualizzazione del codice abbinato ad unità master o slave
- Servizio assistenza: mostra i contatti per le chiamate di assistenza

Per selezionare:

- ▶ agire su **GIÙ** e **SU**
- ▶ posizionarsi sulla funzione desiderata
- ▶ premere **OK**

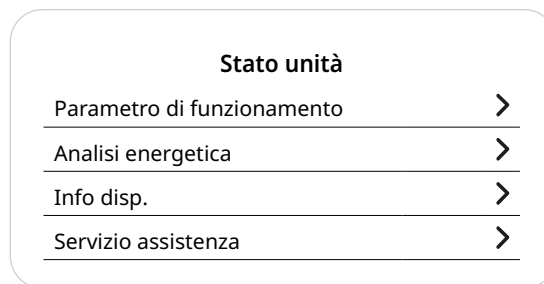

Parametro di funzionamento

Il menu Parametro di funzionamento è utilizzato dall'installatore o dal tecnico di assistenza per controllare i parametri operativi.

I valori riportati nelle schermate sono solo indicativi.

Parametro di funzionamento			
Unità	N.		
00	1	Numero unità online	
00	2	Modello ODU	
00	3	Modalità funz.	Riscaldamento
00	4	Stato funz.	ON

Per visualizzare:

- ▶ agire su **GIÙ** e **SU**

Analisi energetica

La funzione permette di verificare l'energia prodotta, la potenza e l'efficienza dell'unità.

Informazioni immediate:

- Dati energia riscaldamento *
- Dati energia raffreddamento *
- Energia ACS *

Per visualizzare i dati:

- Dati energetici: per controllare i dati giornalieri, settimanali, mensili o annuali o i dati totali
- Dati storici: per controllare i dati dei diversi anni

 * Se si visualizza - - - la funzione è disabilitata.

 COP/EER è calcolato in condizioni normali di funzionamento dell'unità.

Per selezionare:

- ▶ agire su **GIÙ** e **SU**
- ▶ posizionarsi sulla funzione
- ▶ premere

Analisi energetica	
Dati energia riscald.	>
Dati energia raffr.	>
Energia ACS	>



Dati energia riscaldamento

Dati energia riscald.	
Dati energia	>
Annali dati energ.	>

Dati energia

Energia termica: ora	
Produzione	
Energia rinn. prodotta	
Energia consumata	
COP	

Annali dati energia

Energia termica: ora	
Totale  	
Produzione	
Energia rinn. prodotta	
Energia consumata	
COP	

5.7 Allarmi

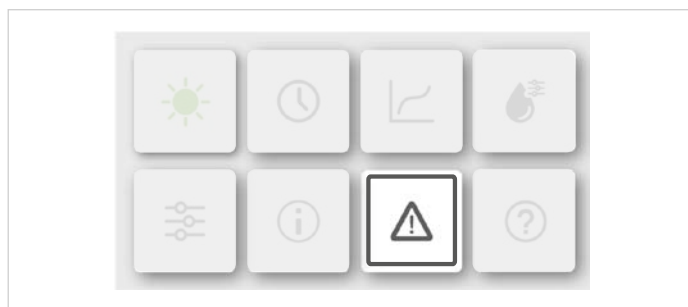

Il codice allarme visualizza il significato dei codici di errore in caso di guasto o malfunzionamento.

Info errore			
Unità	Codice	Ora	Data

Per visualizzare:

- ▶ agire su **GIÙ** e **SU**
- ▶ posizionarsi sulla riga
- ▶ premere

Info errore			
Unità	Codice	Ora	Data

Premere OK per scorrere l'elenco di tutti gli errori registrati.

5.8 FAQ

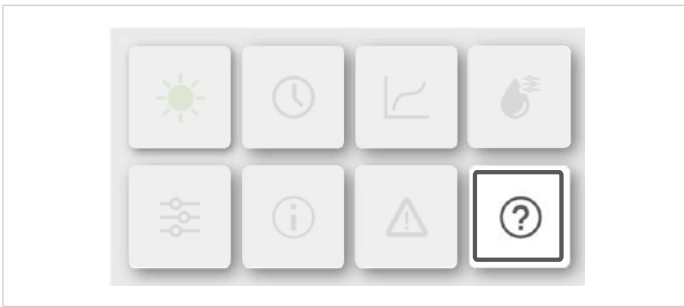

Sansionare il codice QR per maggiori informazioni.

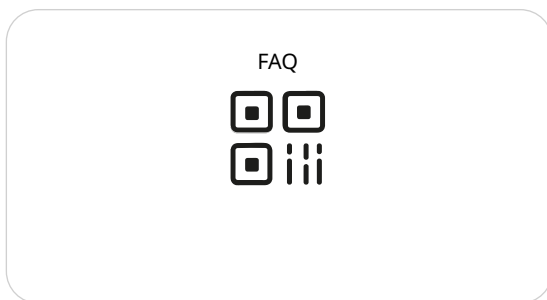

6. Impostazioni della configurazione di rete

6.1 Configurazione rete (WLAN)

L'unità è dotata di controllo e gestione via App Clivet Eye tramite un modulo Wi-Fi integrato situato all'interno della HMI, che mette a disposizione varie funzionalità.

- ⚠ Prima di collegare la rete WLAN, verificare che il router dell'edificio sia attivo e che la HMI sia in posizione tale da ricevere bene il segnale wireless. Il router deve avere banda a 2,4GHz.
- ⚠ È consigliabile non collegare più di 10 unità ad uno stesso router, poiché il segnale di rete potrebbe essere troppo debole o instabile.
- ⓘ È sconsigliabile assegnare caratteri speciali (es: punteggiatura, spazi, ecc.) al nome della rete WLAN.

Se la password del router o della rete viene cambiata, potrebbe essere necessario eliminare le unità associate alla App e procedere al riaccoppiamento. L'aspetto e le funzioni della App potrebbero differire da come sono in questo documento in base al rilascio di aggiornamenti successivi alla pubblicazione.

Procedura per la gestione via App:

- con smartphone o tablet
- la App è disponibile per sistemi Android e IOS
- scaricare dai rispettivi App Store
- installare la App sul dispositivo con cui si vuole controllare l'unità

Per accedere velocemente alla pagina di download della App è possibile scannerizzare il QR code



Registrazione/Login

Aprire la App e dalla homepage creare un nuovo account o effettuare il login:



Su HMI

Attivazione del modulo Bluetooth del dispositivo

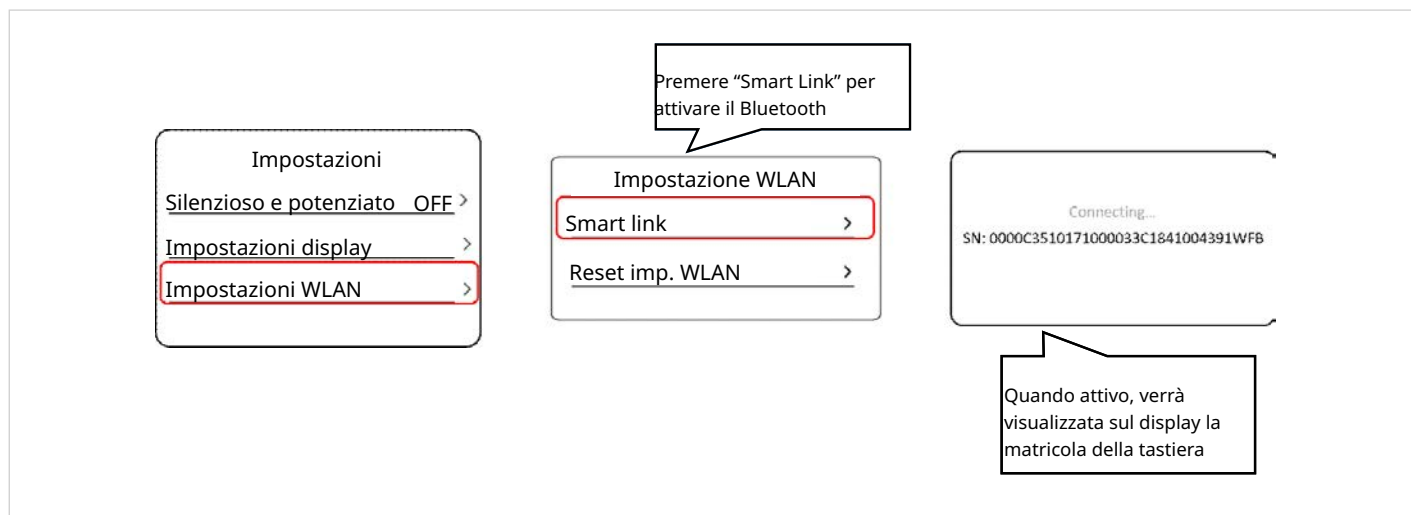

Aggiungere un dispositivo e rete Wi-Fi

Connettere il dispositivo all'app via Bluetooth

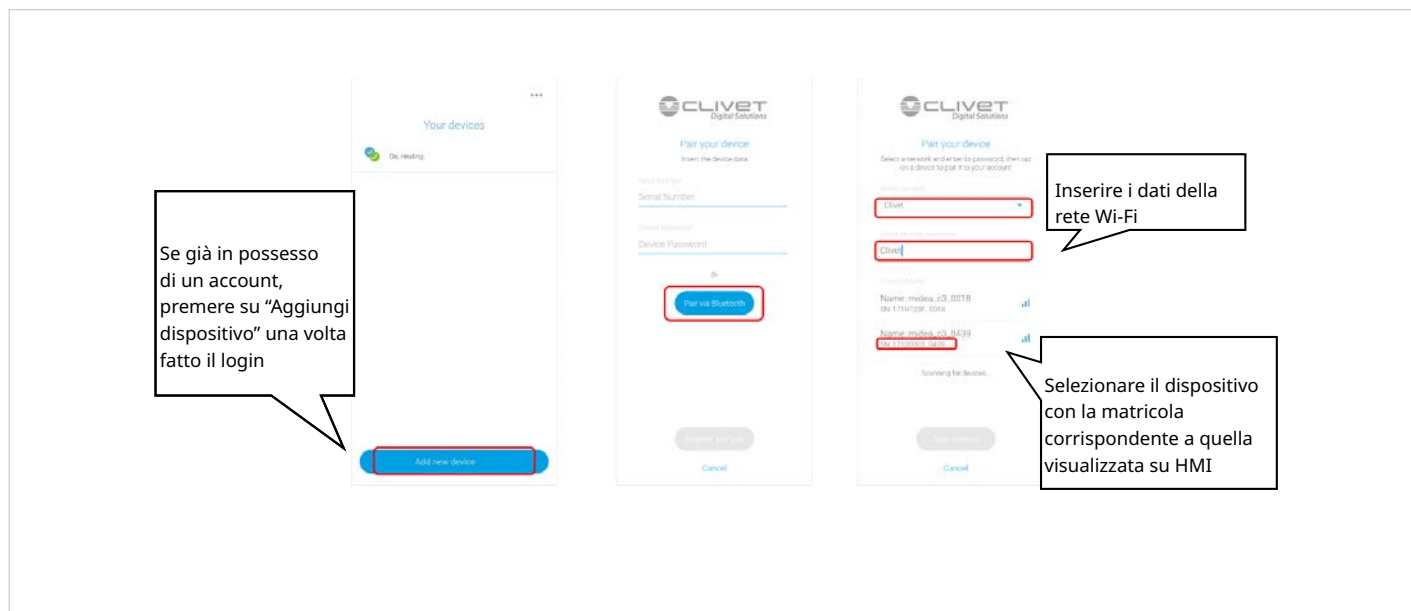

Messaggi di errore

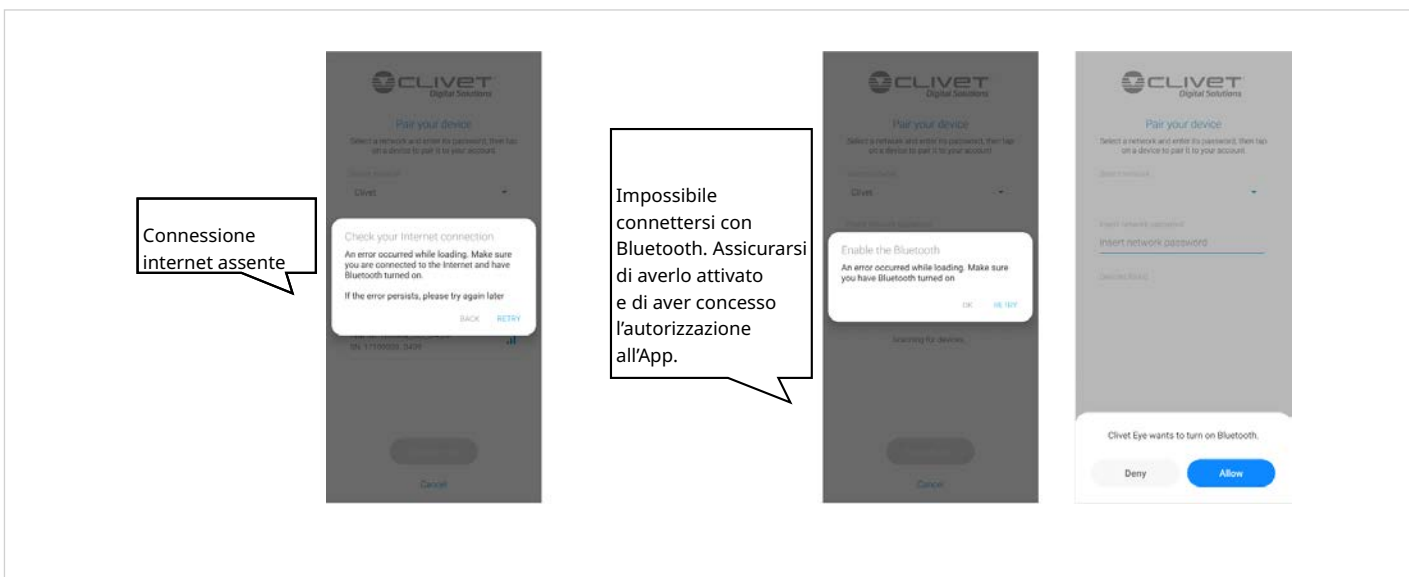

Gestione via App

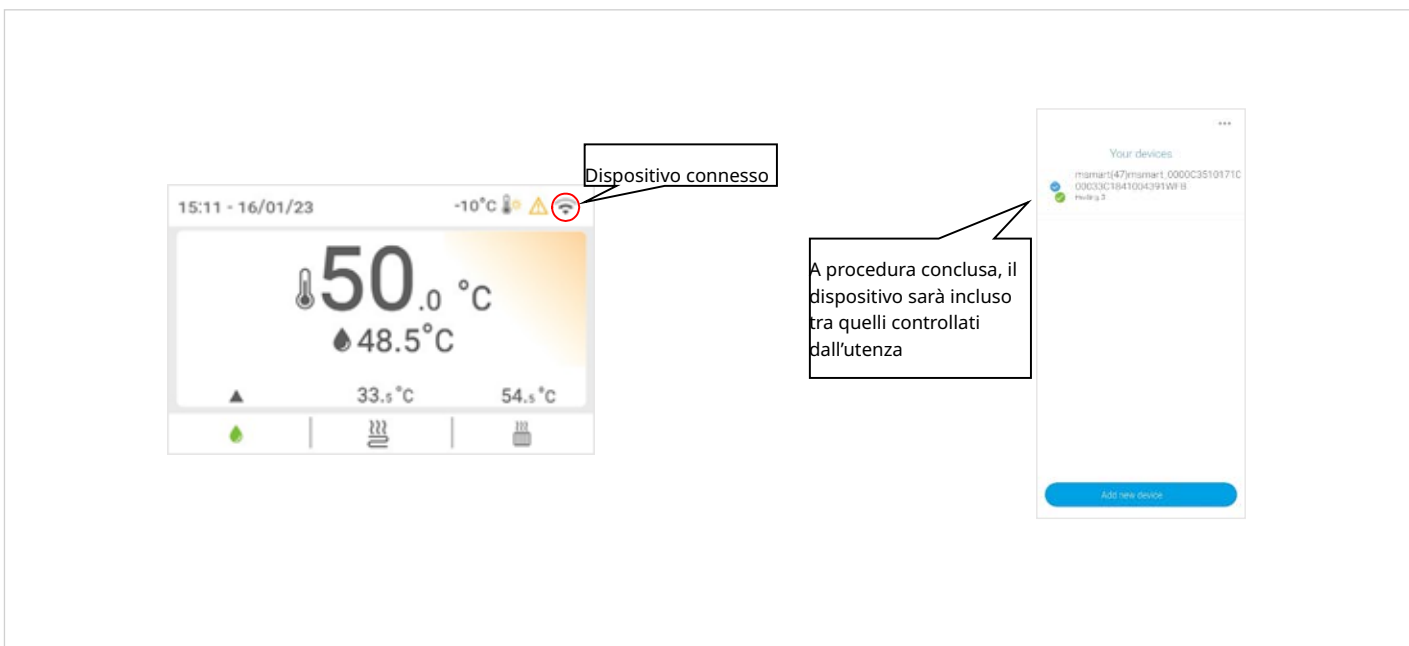

Ripristino impostazioni

i Se la connessione non dovesse andare a buon fine, ripristinare le impostazioni e ripetere la procedura.



7. Funzione OTA

La funzione OTA (Over-The-Air) permette di aggiornare il software di un dispositivo tramite una connessione wireless, senza bisogno di collegarlo fisicamente a un computer.

Attivare dal cellulare l'Hotspot WIFI

Per attivare la funzione:

- selezionare l'hotspot

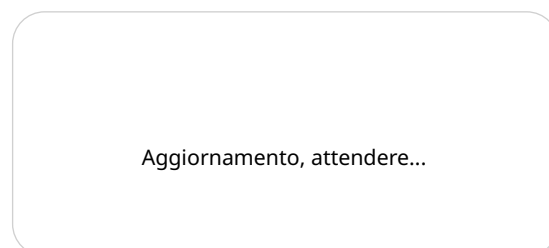
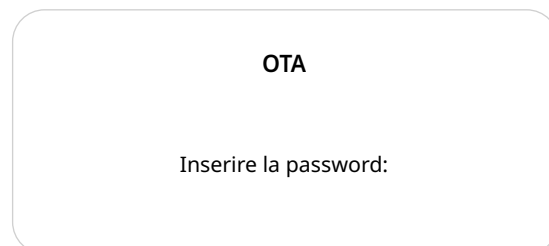
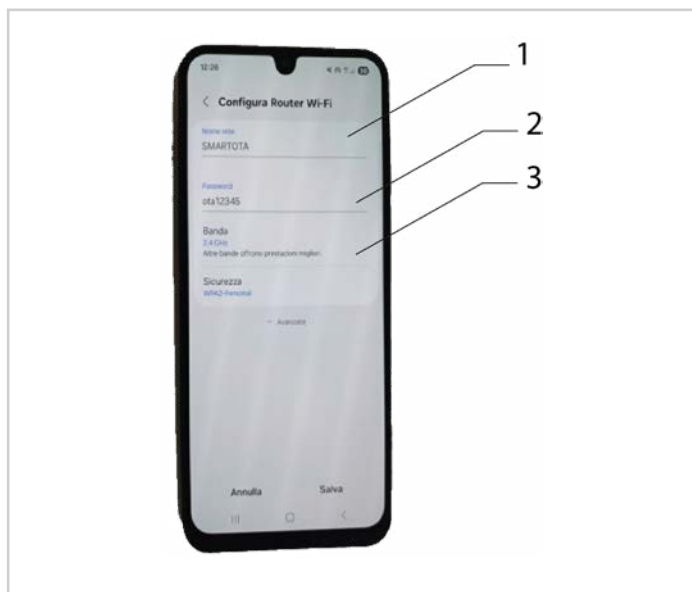

Terminato l'aggiornamento ritorna alla schermata principale.

Esempio:

Nome WIFI = SMARTOTA

Password WIFI = ota12345

Impostazione WIFI = 2.4GHz, WPA2



Per attivare la funzione:

- premere contemporaneamente **Menu + Giù** per 3 secondi
- inserire la password e confermare
 - Password 999

8. Allarmi

In caso di malfunzionamenti gli allarmi sono segnalati dalla comparsa del simbolo “Allarme in corso” sulla tastiera multifunzione.

Per visualizzare gli allarmi selezionare 

Per resettare gli allarmi rimuovere la causa dell'allarme e resettare l'allarme attivo.

 Prima di resettare un allarme identificare e rimuovere la causa che lo ha generato.

 Reset ripetuti possono determinare danni irreversibili come malfunzionamento del sistema stesso. In caso di dubbio contattare un centro assistenza.

Codice errore	Descrizione
E0	Errore flusso acqua. (10 volte E8).
E1	Guasto di alimentazione
E2	Errore comunicazione tra controller e unità interna.
E3	Errore sensore temperatura uscita acqua hydro-box (T1).
E4	Errore sensore temperatura serbatoio acqua (T5).
E5	Guasto sensore temperatura T3 unità
E6	Errore sensore temperatura ambiente unità esterna (T4).
E7	Errore sensore temperatura serbatoio di bilanciamento (Tbt).
E8	Errore flusso acqua.
E9	Errore sensore temperatura linea di aspirazione compressore (Th).
EA	Errore sensore temperatura linea di scarico compressore (Tp).
Eb	Errore sensore temperatura pannello solare (Tsolar).
Ed	Errore sensore temperatura ingresso acqua scambiatore a piastre modulo hydro-box (Tw_in).
EE	Errore PCB EEPROM hydro-box.
EL	Errore di comunicazione tra il modulo idraulico e il kit MH.
P0	Protezione della bassa pressione del sistema della pompa di calore.
P1	Protezione dell'alta pressione del sistema della pompa di calore.
P3	Protezione corrente alternata.
P4	Protezione della temperatura di scarico del compressore troppo alta.
P5	Protezione del valore $ Tw_{out}-Tw_{in} $ troppo grande.
Pb	Modalità antigelo
Pd	Temperatura di condensazione troppo alta protezione.
PP	Protezione $Tw_{out}-Tw_{in}$ insolita.
H0	Errore di comunicazione tra hydro-box e unità esterna.
H1	Errore di comunicazione tra scheda di controllo principale e scheda inverter.
H2	Errore sensore temperatura di uscita refrigerante dallo scambiatore a piastre (T2)
H3	Errore sensore temperatura di ingresso refrigerante dallo scambiatore a piastre (T2)
H4	Tre volte le protezioni L1*.
H5	Guasto del sensore di temperatura ambiente (Ta).
H6	Guasto al motore del ventilatore CC.
H6*	2° guasto al motore del ventilatore CC
H7	Protezione dalla tensione CA.
H8	Errore sensore alta pressione.
H9	Errore sensore di temperatura flusso acqua Zona 2 (Tw2).
HA	Errore sensore temperatura uscita acqua scambiatore a piastre modulo hydro-box (Tw_out).
Hb	Protezione “PP” 3 volte
Hd	Errore comunicazione tra unità master e unità slave.
HF	Errore EEPROM unità esterna.

Codice errore	Descrizione
HH	10 volte H6 in 120 minuti.
HP	Protezione da bassa pressione in modalità di raffrescamento.
C0	Host di backup multipli abilitati, controlla il codice di composizione.
C2	Guasto PCB IBH.
C3	Guasto trasf. di corrente o protezione del circuito aperto IBH.
C4	Guasto trasf. di corrente o guasto del circuito aperto IBH.
C7	Protezione contro le alte temperature del dissipatore del modulo inverter.
bA	T4 fuori dall'intervallo di funzionamento.
F1	Protezione da bassa tensione del bus CC.
F6	Guasto
F61*	Guasto EEV2
F61*	Guasto EEV2
F62*	Guasto EEV3
F31*	Guasto del sensore di temperatura (T9O)
F51*	Guasto del sensore di temperatura (T9I)
P21	Guasto del sensore di bassa pressione.
CL	Guasto al filo di comunicazione della pompa dell'acqua
F75	Surriscaldamento di mandata insufficiente
FC1	Guasto al sensore di temperatura TL
EU	Guasto al sensore di flusso dell'acqua
P27	Protezione contro l'inserimento inverso del sensore di pressione
J11	Protezione da sovracorrente istantanea della corrente di fase
J12	Protezione da sovracorrente continua di corrente di fase 30 s
J1E	Protezione da sovracorrente hardware
J2E	Protezione da sovratemperatura
J31	Errore tensione bus troppo alta
J32	Errore tensione bus troppo alta
J3E	Errore tensione bus troppo bassa
J43	Bias di campionamento della corrente di fase anomala
J45	Errore di mancata corrispondenza del codice del motore della ventola
J46	PROTEZIONE IPM (FO)
J47	Mancata corrispondenza del tipo di modulo (dopo aver testato la resistenza del modulo)
J52	Protezione dallo stallo del motore
J5E	Il motore non è riuscito ad avviarsi
J61	Protezione da cortocircuito dei terminali della ventola
J65	Protezione da cortocircuito IPM
J6E	Protezione dalla perdita di fase
L11	Protezione da sovracorrente istantanea della corrente di fase
L12	Protezione da sovracorrente continua di corrente di fase 30s
L1E	Protezione da sovracorrente hardware
L2E	Protezione da sovratemperatura
L31	Errore tensione bus troppo alta
L32	Errore tensione bus troppo alta
L34	Errore di perdita di fase dell'alimentazione trifase
For	Unità trifase
L3E	Errore tensione bus troppo bassa
L43	Bias di campionamento della corrente di fase anomala
L45	Errore di mancata corrispondenza del codice del motore della ventola

Codice errore	Descrizione
L46	Protezione IPM (FO)
L47	Mancata corrispondenza del tipo di modulo
L52	Protezione dallo stallo del motore
L5E	Il motore non è riuscito ad avviarsi
L61	protezione da cortocircuito dei terminali del compressore
L65	Protezione da cortocircuito IPM
L6E	Protezione dalla perdita di fase
LB7	Errore PEDbH
LBE	Azione del pressostato di alta pressione
LC1	Sovracorrente istantanea della protezione software PFC
LC2	Protezione da sovracorrente continua 30s software PFC
LC3	Protezione da bassa tensione PFC
LC4	Il fattore di potenza PFC è inferiore a 0,8
LC5	Protezione da sovracorrente con valore valido PFC
LC6	Protezione da sovracorrente hardware del canale PFC1
LC7	Protezione da sovracorrente hardware del canale PFC2
LC8	Protezione da sovracorrente hardware del canale PFC3
LC9	Protezione da sovratemperatura del modulo PFC
LCA	Protezione da errore di sovracorrente CBC del modulo PFC
LCB	Sovratensione del bus PFC o del semibus PFC
LCC	Cortocircuito dell'IGBT PFC
LCD	Distorsione anomala nel campionamento degli annunci PFC
LCE	Protezione da sovracorrente hardware PFC

 * Solo unità Edge Pro 26-30kW

TASTIERA

Sezione installatore



Sezione installatore

9. Installazione interfaccia utente

9.1 Prerequisiti

Posizioni da evitare :

- ⊖ In prossimità di fonti di calore.
- ⊖ Punti esposti alla radiazione solare diretta.
- ⊖ In posizione investita dall'aria emessa da bocchette o diffusori.
- ⊖ Dietro tende o elementi di arredo.
- ⊖ Vicino a porte e finestre verso l'esterno.
- ⊖ Su pareti attraversate da camini o tubi del circuito.

riscaldamento.

- ⊖ Su pareti esterne.
- ⊖ Non installare in ambienti con una forte presenza di olio, vapore o solfuri gassosi.
- ⚠ In caso contrario il controllo potrebbe danneggiarsi e non funzionare correttamente.
- ⚠ Il circuito del controllo remoto a filo è a bassa tensione.
- ⚠ Non collegare a un normale circuito a 220V/380V, ne deve essere inserito nella stessa canalina di cablaggio di un tale

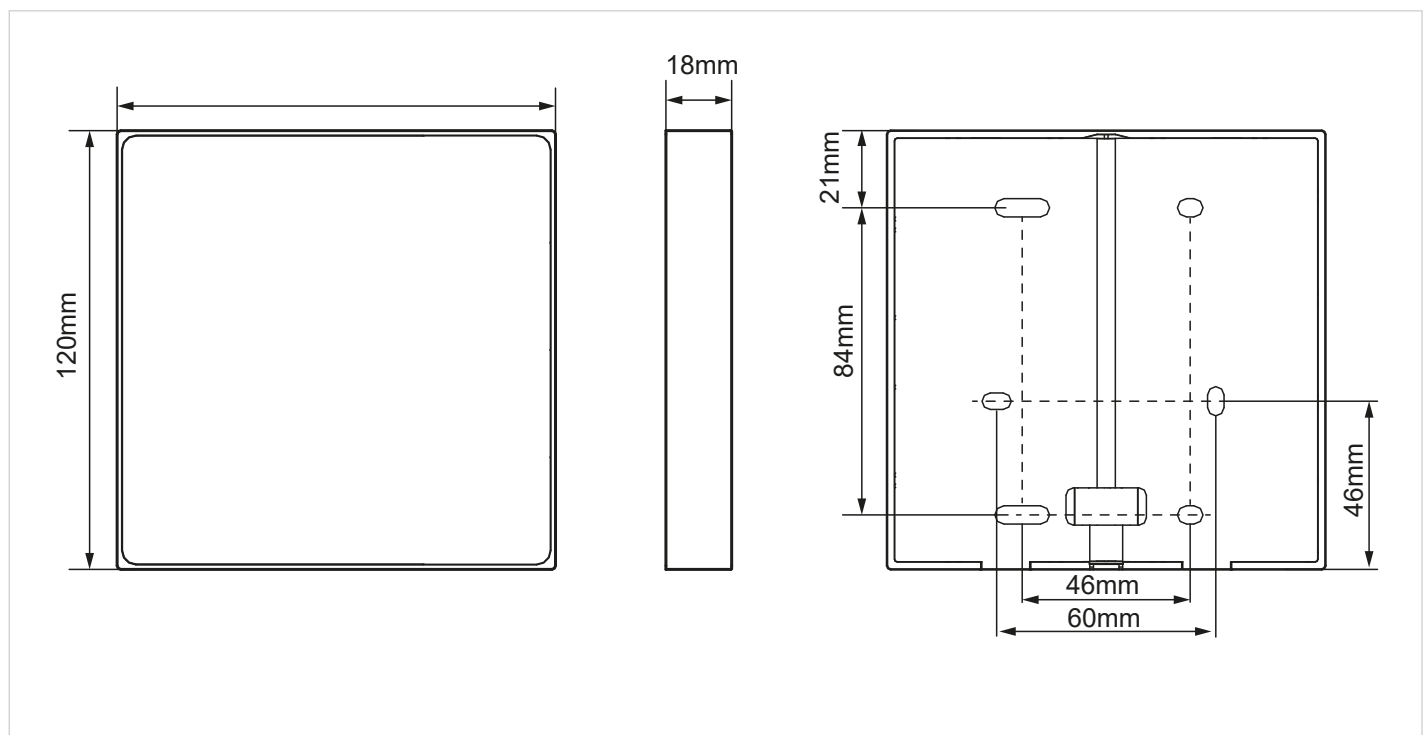

Num.	Nome	Quantità	Note
1	Controllo cablato	1	
2	Vite con testa ronda	4	Per montaggio a parete
3	Vite con testa rotonda a croce	2	Per montaggio su scatola elettrica
4	Vite a testa Phillips, M4 x 25	2	Per montaggio su scatola elettrica

Num.	Nome	Quantità	Note
5	Barra di supporto in plastica	4	Per montaggio a parete

Verificare che:

- la scelta del punto di installazione è determinante ai fini del comfort ambientale e dei consumi energetici

⚠ Il termostato deve essere posizionato :

- in un locale con condizioni termoigrometriche medie, rappresentative degli altri locali
- ad una altezza di 1,50 m
- preferibilmente su una parete interna

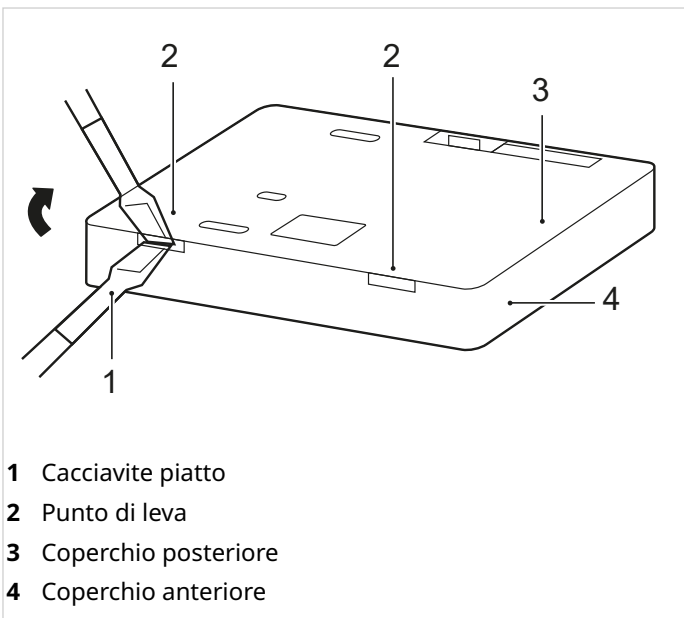
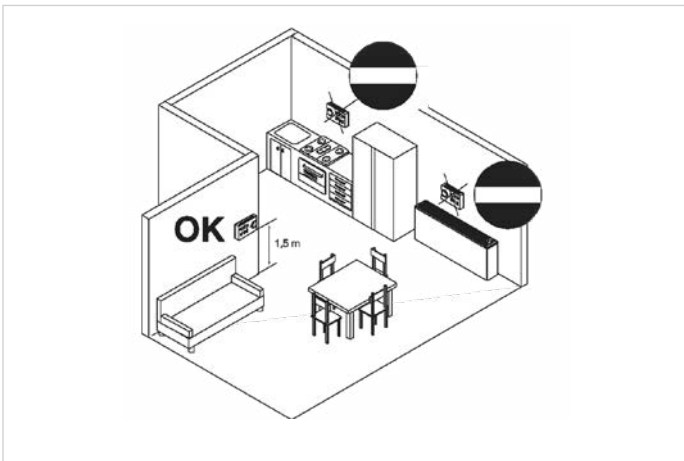

9.2 Installazione a parete

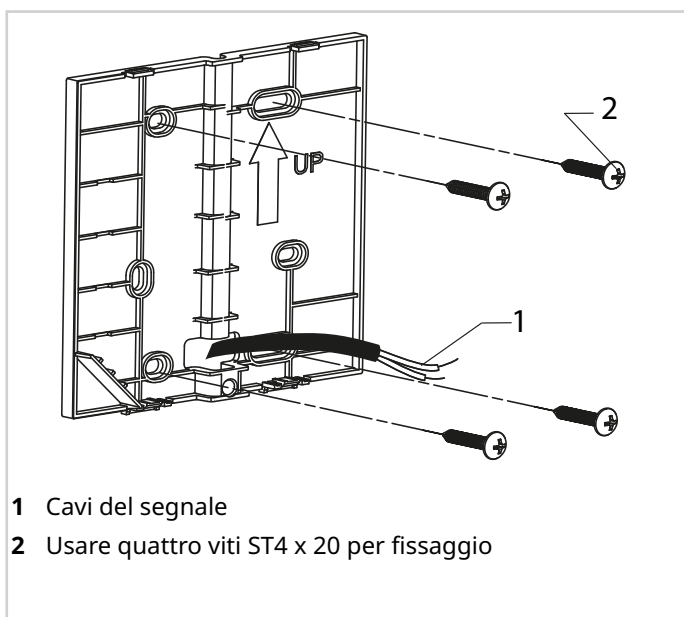
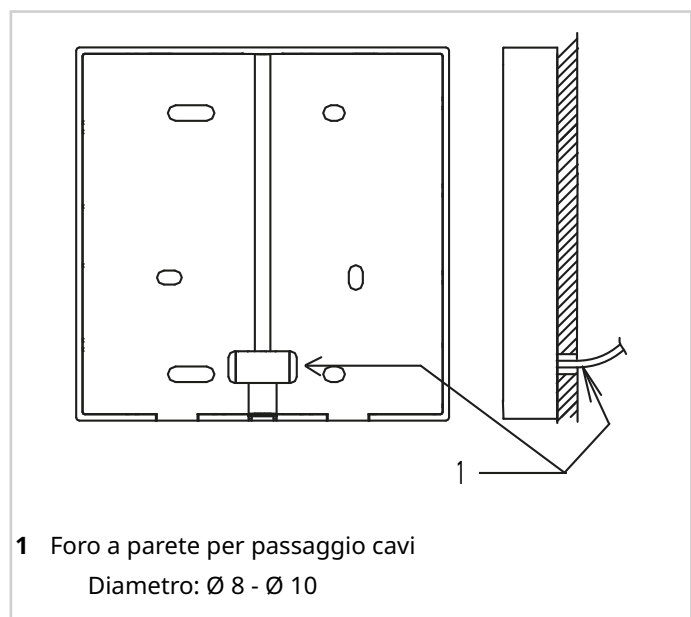
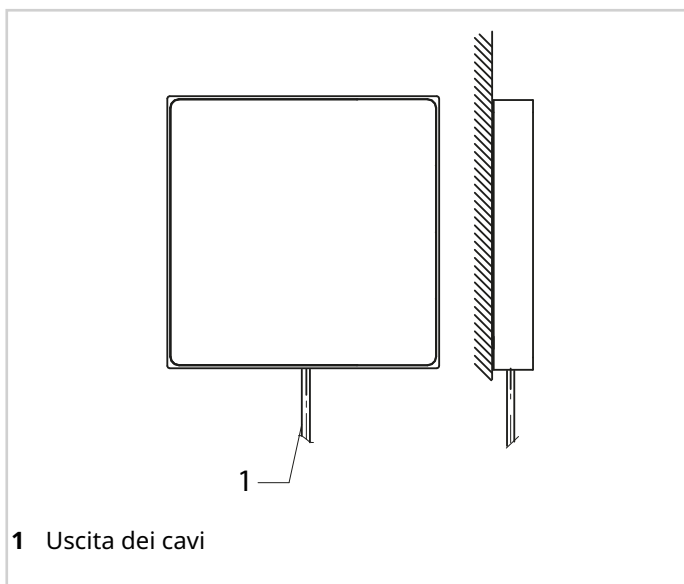
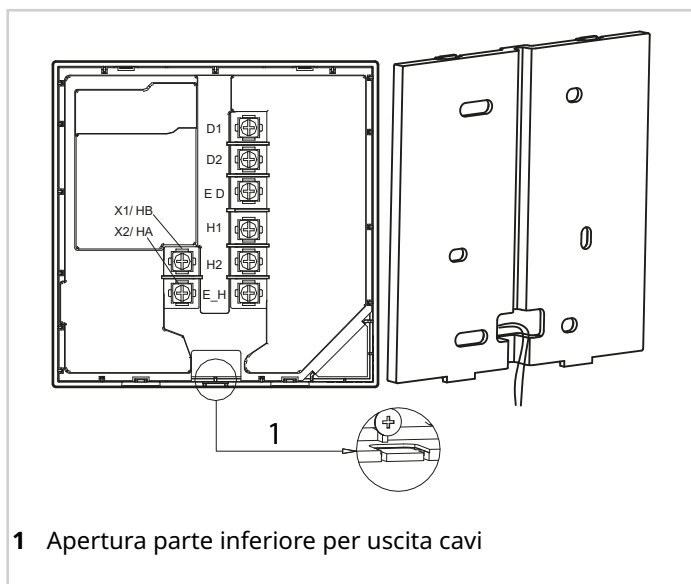

9.3 Installazione in scatola da incasso

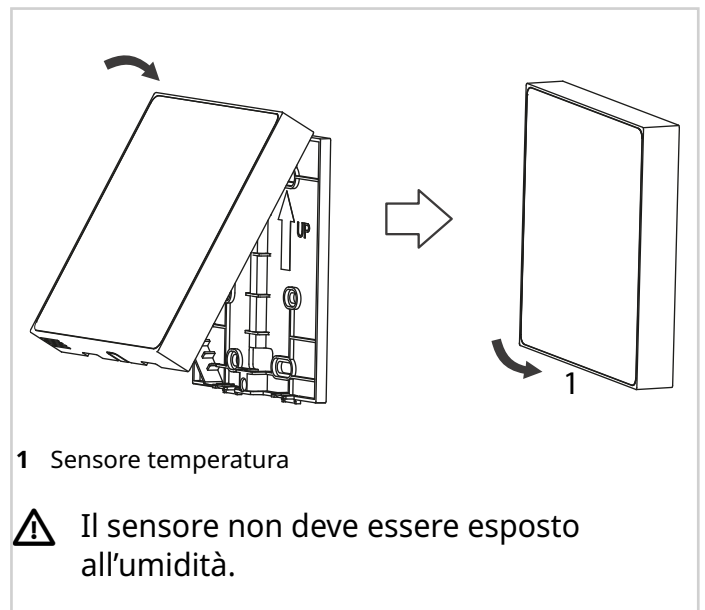
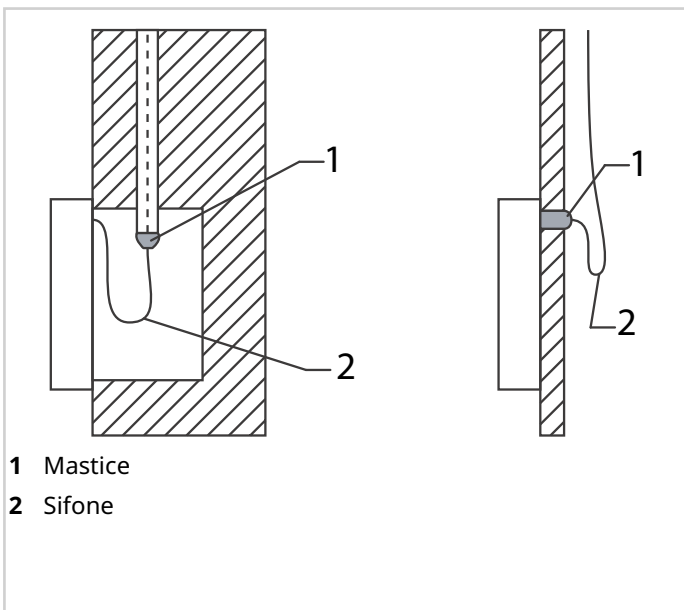
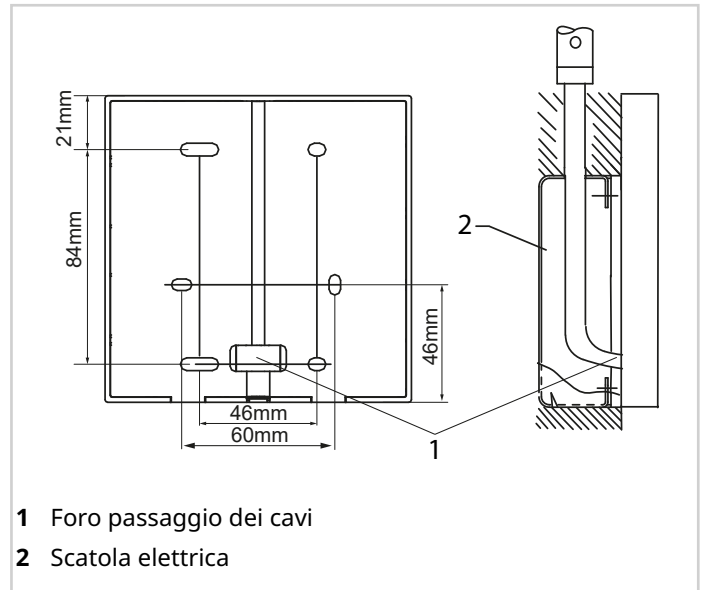
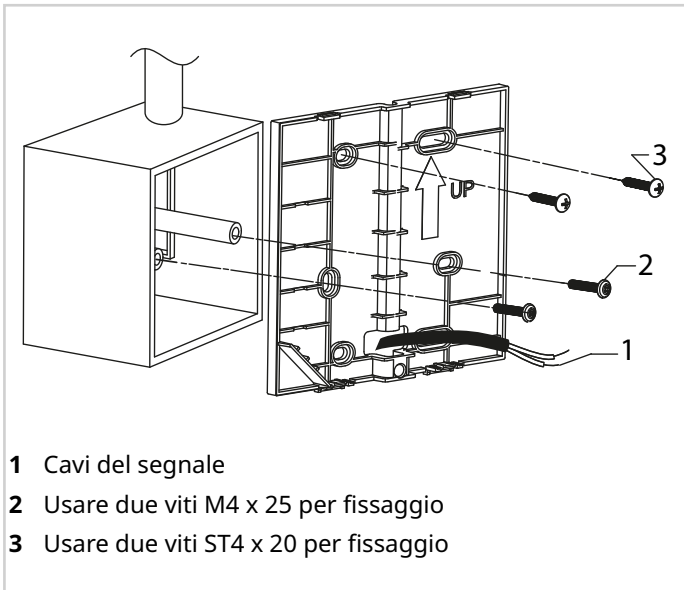

⚠ Evitare che l'acqua entri nel controllo cablato, utilizzare sifoni e mastice per sigillare i connettori dei fili durante l'installazione.

⚠ Evitare di schiacciare il filo di comunicazione durante l'installazione.

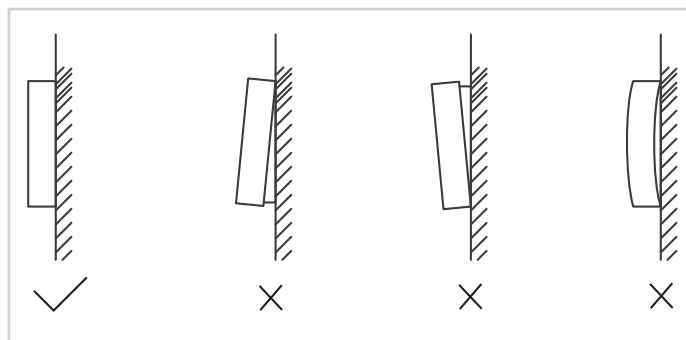

⚠ Un serraggio eccessivo della vite causerà la deformazione del coperchio posteriore.

9.4 Collegamenti elettrici

L'interfaccia utente può anche essere usata come termostato ambiente.

- i** Usare un filo schermato e collegarlo a terra. Questo apparecchio supporta il protocollo di comunicazione MODBUS RTU.

Verificare che:

- siano presenti tutti i componenti
- il cavo schermato sia collegato a terra in modo stabile, altrimenti si creano problemi di trasmissione
- non venga tagliato il cavo schermato per collegarlo a una prolunga, se necessario usare una morsettiere
- al termine del collegamento non venga utilizzato un megger per controllare l'isolamento del filo di segnale

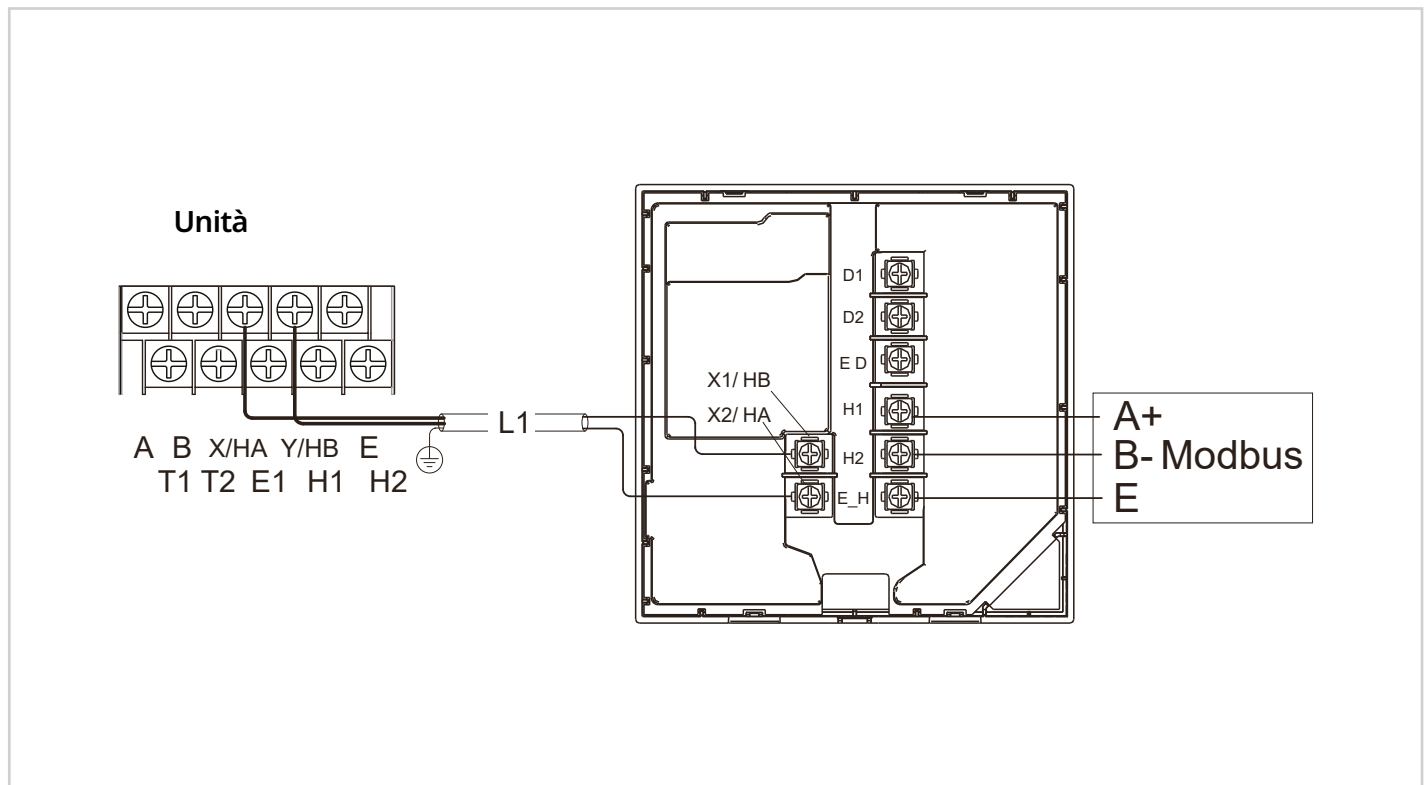

Componente	Tipologia
Cavo	Schermato a 2 fili
Sezione cavi (mm ²)	0,75
Lunghezza massima cavo (m)	50
Tensione in ingresso (HA/HB)	18V DC

10. Configurazione

⚠ Prima della messa in servizio, l'unità deve essere configurata per poter funzionare in maniera ottimale.

⚠ La configurazione prevede la regolazione, da parte di un Tecnico, di impostazioni e parametri in base al tipo di impianto, alle condizioni climatiche, agli accessori installati e alle preferenze di utilizzo del Cliente.

L'unità è fornita di interfaccia utente (di seguito chiamata anche HMI) da installare in campo e da utilizzare per la gestione delle funzioni.

L'interfaccia utente è dotata di sonda di temperatura integrata per il suo eventuale utilizzo da termostato.

È progettata per avere diversi livelli di accesso in base alle impostazioni da regolare:

- funzioni ad accesso libero sono pensate per un'impostazione fatta dal Cliente
- accesso protetto per un'impostazione fatta da un tecnico specializzato

⚠ È sconsigliabile assegnare caratteri speciali (es: punteggiatura, spazi, ecc.) al nome della rete WLAN.

⚠ Se la password del router o della rete viene cambiata, potrebbe essere necessario eliminare le unità associate alla App e procedere al riaccoppiamento.

⚠ L'aspetto e le funzioni della App potrebbero differire da come sono in questo documento in base al rilascio di aggiornamenti successivi alla pubblicazione.

10.1 Accensione e selezione della lingua

Alla prima accensione dell'unità, la HMI procede all'inizializzazione del sistema e ne visualizza a display la percentuale di completamento (1%~99%): durante questo processo, la HMI non potrà essere utilizzata.

La HMI richiede poi di selezionare la lingua di sistema tra quelle disponibili.

10.2 Data e ora

Impostare la data e l'ora corrente nella tastiera.

10.3 Terminologia utilizzata



La tabella seguente contiene i termini relativi a questa unità

Sigla	Descrizione
ACS	Acqua calda sanitaria
AHS	Caldaia di supporto o back-up
HMI	Interfaccia utente
IBH	Resistenza elettrica di supporto o backup
OFN	Azoto esente da ossigeno
P _i	Pompa dell'unità o Pompa della Zona 1 (per impianti a 2 zone)
P _o	Pompa del circuito secondario (o Pompa della Zona 1 per impianti a 2 zone)
P _c	Pompa della Zona 2 (per impianti a 2 zone)
P _d	Pompa di ricircolo ACS
P _s	Pompa del circuito solare
P _x	Stato di sbrinamento o stato di allarme
Pe	Pressione di evaporazione
Pc	Pressione di condensazione
SV1	Valvola a 3-vie deviatrice circuito/ACS
SV2	Valvola a 3-vie deviatrice per impianti diretti a 2 zone
SV3	Valvola a 3-vie miscelatrice per circuito miscelato
TBH	Resistenza elettrica ausiliaria dell'accumulo ACS
T1	Temperatura di mandata dell'acqua dalla fonte di Riscaldamento ausiliaria (in presenza di resistenza IBH o caldaia AHS)
T2	Temperatura del refrigerante in ingresso allo scambiatore utilizzo (scambiatore a piastre) in modo Raffrescamento (o in uscita in modo Riscaldamento)
T3	Temperatura del refrigerante in uscita allo scambiatore sorgente (batteria) in modo Raffrescamento (o in ingresso in modo Riscaldamento)
T4	Temperatura dell'aria esterna
T5	Temperatura del serbatoio dell'ACS
T1S	Setpoint della temperatura di mandata dell'acqua
Ta	Temperatura dell'aria ambiente, rilevata dalla sonda presente nella HMI
Tbt1	Temperatura della parte superiore dell'accumulo inerziale
Th	Temperatura del refrigerante in aspirazione del compressore
Tp	Temperatura del refrigerante allo scarico del compressore
Tsolar	Temperatura dell'acqua nel circuito del solare termico
Tw2	Temperatura di mandata dell'acqua per la zona miscelata (per impianti a 2 zone)
TWin	Temperatura di ripresa dell'acqua dell'unità
TWout	Temperatura di mandata dell'acqua dell'unità

10.4 Accesso al menu "Per servizio assistenza"

⚠ Per accedere al servizio assistenza sulla tastiera non deve essere selezionato nessun modo di funzionamento.

Per accedere:

- ▶ premere  +  per 3 secondi
- ▶ inserire la password e confermare

Dopo le modifiche:

- ▶ premere 
- si visualizza la pagina di conferma
- ▶ selezionare SI

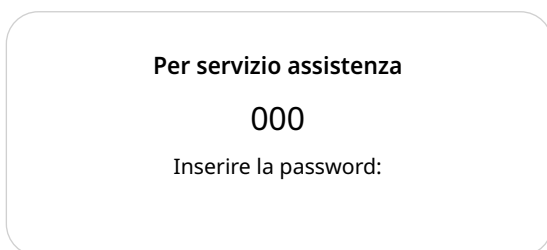

10.5 Struttura menu

1 Impostazioni ACS

- 1.1 Mod. ACS
- 1.2 Disinfezione
- 1.3 Priorità ACS
- 1.4 Pompa_D
- 1.5 Imp. tempo prior. ACS
- 1.6 dT5_ON
- 1.7 dT1S5
- 1.8 T4DHWMAX
- 1.9 T4DHWMIN
- 1.11 T5S_DISINFECT
- 1.12 t_DI_HIGHTEMP
- 1.13 t_DI_MAX
- 1.14 t_DHWHP_RESTRICT
- 1.15 t_DHWHP_MAX
- 1.16 PUMP_D TIMER
- 1.17 PUMP_D RUNNING TIME
- 1.18 PUMP_D DISINFECT
- 1.19 Funzione ACS

2 Imp. raffrescamento

- 2.1 Mod. raffrescamento

- 2.2 t_T4_FRESH_C
- 2.3 T4CMAX
- 2.4 T4CMIN
- 2.5 dT1SC
- 2.6 dTSC
- 2.8 Emiss. Zona 1 - Raff.
- 2.9 Emiss. Zona 2 - Raff.

3 Imp. riscaldamento

- 3.1 Mod. riscaldamento
- 3.2 t_T4_FRESH_H
- 3.3 T4HMAX
- 3.4 T4HMIN
- 3.5 dT1SH
- 3.6 dTSH
- 3.8 Emiss. Zona 1 - Risc.
- 3.9 Emiss. Zona 2 - Risc.
- 3.10 Forza sbrinamento

4 Imp. mod. auto

- 4.1 T4AUTOCMIN
- 4.2 T4AUTOHMAX

5 Impost. tipo temp.

- 5.1 Temp. flusso acqua
- 5.2 Temp. ambiente
- 5.3 Zona doppia

6 Imp. termostato amb.

- 6.1 Termostato ambiente
- 6.2 Priorità mod. impost.

7 Altra sorg. di calore

- 7.1 Funzione IBH
- 7.2 Check IBH
- 7.3 dT1_IBH_ON
- 7.4 t_IBH_DELAY
- 7.5 T4_IBH_ON
- 7.6 P_IBH1
- 7.7 P_IBH2
- 7.8 Funzione AHS
- 7.9 AHS_PUMPI CONTROL
- 7.10 dT1_AHS_ON
- 7.11 t_AHS_DELAY
- 7.12 T4_AHS_ON
- 7.13 EnSwitchPDC
- 7.14 GAS-COST

- 7.15 ELE-COST
- 7.16 MAX-SETHEATER
- 7.17 MIN-SETHEATER
- 7.18 MAX-SIGHEATER
- 7.19 MIN-SIGHEATER
- 7.20 FUNZIONE TBH
- 7.21 dT5_TBH_OFF
- 7.22 t_TBH_DELAY
- 7.23 T4_TBH_ON
- 7.24 P_TBH
- 7.25 Funzione solare
- 7.26 Controllo solare
- 7.27 Deltatsol

8 Impost. vacanze fuori casa

- 8.1 T1S_H.A_H
- 8.2 T5S_H.A_DHW

9 Servizio assistenza

- 9.1 Numero tel.
- 9.2 Numero cell.

10 Reset imp. fabbrica

11 Esecuzione del test

12 Funzioni speciali

- 12.1 Prerisc. per pavim. T1S
- 12.2 Asciugatura pavimento

13 Riavvio automatico

- 13.1 Riavvio automatico raffr./risc.
- 13.2 Riavvio automatico ACS

14 Limitazione consumi

- 14.1 Limitazione consumi

15 Riavvio automatico

- 15.1 M1M2
- 15.2 Rete intelligente
- 15.3 T1T2
- 15.4 Tbt
- 15.5 P_X PORT

16 Impostazione cascata

- 16.1 PER_START
- 16.2 REGOL_TEMPO

17 Imp. indirizzo HMI

- 17.2 Indirizzo HMI per BMS
- 17.3 Stop BIT

18 Impostazione comune

- 18.1 t_DELAY PUMP
- 18.2 POM.ANTIBL_t1
- 18.3 FUNZ. POM.ANTIBL_t2
- 18.4 SV ANTIBL_t1
- 18.5 FUNZ. SV ANTIBL_t2
- 18.6 Ta-regol.
- 18.7 LUNG. TUBO F
- 18.8 POMPA_I USCITA SILEN.
- 18.9 Analisi energetica
- 18.10 Pompa_O

19 Cancella dati energ.

20 Impost. funz. intelligenti

- 20.1 Correz. energia

21 Reset allarme

22 Resistenza bacinella

- | | | |
|------|--------------------------|--------|
| 22.1 | Resistenza bacinella | ON-OFF |
| 22.2 | Resistenza bacinella_ON | 0°C |
| 22.3 | Resistenza bacinella_OFF | 2°C |

11. Parametri di funzionamento

Il menu PARAMETRO DI FUNZIONAMENTO è utilizzato dall'installatore o dal tecnico di assistenza per controllare i parametri operativi.

Per accedere:

- ▶ premere 
- ▶ selezionare Stato unità
- ▶ selezionare Parametro di funzionamento
- ▶ premere OK

I parametri operativi vengono visualizzati nelle schermate seguenti.

Premere Down, Up per spostarsi.

	Descrizione
1	Numero unità online
2	Modello ODU
3	Modalità funz.
4	Stato funz.
5	Tipo freq. limit.
6	Temp. funz. comp.
7	Freq. compressore
8a	Velocità vent. 1
8b*	Velocità vent. 2
9a	Valvola di esp. 1
9b*	Valvola di esp. 2
9c*	Valvola di esp. 3
10	Tp Temp. mand. comp.
11	Th Temp. aspir. comp.
12	T3 Temp. scamb. esterno
13	TL Temp. distribuzione
14	T4 Temp. aria est.
15a	TF Temp. modulo
15b*	T9I temperatura
15c*	T9O temperatura
16	P1 Press. compr.
17	P2 Press. compr.
18	T2B Temp. ingr. piastra
19	T2 Temp. usc. piastra F.
20	Tw_in Temp. ingr. acqua piastra
21	Tw_out Temp. usc. acqua piastra
22	T1 Temp. acqua uscita
23	Tw2 Temp. acqua circ2
24	Ta Temp. amb.
25	RH Umidità amb.
26	T5 Temp. serb. acqua
27	T5_2 Temp. serb. acqua
28	TBt Temp. serb. tamp.
29	Tsolar

 Il parametro del consumo energetico è un dato calcolato, non rilevato.

Se un parametro non è disponibile per il sistema, il valore corrispondente sarà "--"

La potenza della pompa di calore è indicativa, non va utilizzata come misura della potenza dell'unità.

La precisione del sensore è di $\pm 1^\circ\text{C}$.

I parametri di portata sono calcolati in base ai parametri di funzionamento della pompa.

 * Solo unità Edge Pro

	Descrizione
30	T1S_C1 CLI. Tmp. curva
31	T1S2_C2 CLI. Tmp. curva
32	Pressione acqua
33	Flusso acqua
34	Cap. pompa di calore
35	Corrente ODU
36	Tensione ODU
37	Tensione CC
38	Corrente CC
39	Consumo energia
40	SV1
41	SV2
42	SV3
43	Pompa_I
44	Pompa_O
45	Pompa_C
46	Pompa_S
47	Pompa_D
48	IBH1
49	IBH2
50	TBH
51	AHS
52	Tmp. funz. tot. compr.
53	Tmp. funz. tot. ventil.
54	Tmp. funz. tot. pompa_I
55	Tempo funz. tot. IBH
56	Tmp. tot. funz. IBH2
57	Tempo funz. tot. TBH
58	Tempo funz. tot. AHS
62	Pompa_I PWM

11.1 Parametri

L'unità esce di fabbrica con i parametri macchina settati di default a valori in grado di soddisfare la maggior parte delle casistiche installative. Per una personalizzazione di dettaglio del sistema è comunque possibile effettuare delle variazioni; di seguito viene riportato l'elenco di tutti i parametri macchina, con i settaggi disponibili.

A seconda della configurazione dell'unità alcuni parametri sono visibili ed altri no.

⚠ L'accesso ai parametri o modifiche sono consentiti solo al servizio assistenza qualificato che se ne assume tutte le responsabilità, in caso di dubbi contattare Clivet. Per eventuali modifiche non consentite o non approvate da Clivet, la stessa declina ogni responsabilità per malfunzionamenti e/o danni all'unità/sistema e a persone

i * Solo unità Edge Pro

Parametro	Descrizione	Predifinito	Min.	Max	UM
Mod. ACS	Abilitare o disabilitare la modalità ACS: 0=NON, 1=SI	1	0	1	/
Disinfezione	Abilita o disabilita la modalità di disinfezione: 0=NON, 1=SI	1	0	1	/
Priorità ACS	Abilitare o disabilitare la modalità priorità ACS: 0=NON, 1=SI	1	0	1	/
Pompa_D	Abilitare o disabilitare la modalità pompa ACS: 0=NON, 1=SI	0	0	1	/
Imp. tempo prior. ACS	Abilita o disabilita l'impostazione del tempo di priorità ACS: 0=NON, 1=SI	0	0	1	/
dT5_ON	La differenza di temperatura per l'avvio della modalità ACS	10	1	30	°C
dT1S5	Il valore della differenza tra Twout e T5 in modalità ACS	10	5	40	°C
T4DHWMAX	La temperatura ambiente massima a cui la pompa di calore può funzionare per il riscaldamento dell'acqua sanitaria	46 (43)*	35	46 (43)*	°C
T4DHWMIN	La temperatura ambiente minima a cui la pompa di calore può funzionare per il riscaldamento dell'acqua sanitaria	-10	-25	30	°C
t_INTERVAL_DHW	L'intervallo di tempo di avvio del compressore in modalità ACS	5	5	5	Minuti
T5S_DISINFECT	La temperatura target dell'acqua nel serbatoio dell'acqua calda sanitaria in modalità DISINFETTA	65	60	70	°C
t_DI_HIGHTEMP	Il tempo durante il quale dura la temperatura più alta dell'acqua nel serbatoio dell'acqua calda sanitaria in modalità DISINFETTA	15	5	60	Minuti
t_DI_MAX	Il tempo massimo per il quale dura la disinfezione	210	90	300	Minuti
t_DHWHP_RESTRICT	Il tempo di funzionamento per il riscaldamento/raffreddamento	30	10	600	Minuti
t_DHWHP_MAX	Il tempo massimo di funzionamento continuo della pompa di calore in modalità PRIORITÀ ACS	90	10	600	Minuti
PUMP_D TIMER	Abilita o disabilita la pompa ACS affinché funzioni come programmato e continui a funzionare per il TEMPO DI FUNZIONAMENTO DELLA POMPA: 0=NON, 1=SI	1	0	1	/
PUMP_D RUNNING TIME	Il tempo determinato per il quale la pompa ACS continua a funzionare	5	5	120	Minuti
PUMP_D DISINFECT	Abilitare o disabilitare la pompa ACS a funzionare quando l'unità è in modalità DISINFETTA e T5 è maggiore o uguale a T5S_DI-2: 0=NON, 1=SI	1	0	1	/
Funzione ACS	Abilitare o disabilitare i doppi serbatoi ACS: 0=NON, 1=SI	0	0	1	/
Mod. raffrescamento	Abilita o disabilita la modalità di raffreddamento: 0=NON, 1=SI	1	0	1	/
t_T4_FRESH_C	Il tempo di aggiornamento delle curve legate al clima in modalità raffreddamento	0,5	0,5	6	Ore
T4CMAX	La temperatura ambiente operativa più alta in modalità raffreddamento	52 (48)*	35	52 (48)*	°C

Configurazione

Parametro	Descrizione	Predifinito	Min.	Max	UM
T4CMIN	La temperatura ambiente operativa più bassa in modalità raffreddamento	10	-5 (-15)*	25	°C
dT1SC	La differenza di temperatura per l'avvio della pompa di calore (T1)	5	2	10	°C
dTSC	La differenza di temperatura per l'avvio della pompa di calore (Ta)	2	1	10	°C
t_INTERVAL_C	Ritardo funzionamento compressore in modalità raffreddamento	5	5	5	Minuti
Emiss. Zona 1 - Raff.	Il tipo di terminale della Zona 1 per il raffreddamento modalità: 0=FCU (ventilconvettore), 1=RAD. (radiatore), 2=FLH (riscaldamento a pavimento)	1	0	2	/
Emiss. Zona 2 - Raff.	Il tipo di terminale della Zona 2 per il raffreddamento modalità: 0=FCU (ventilconvettore), 1=RAD. (radiatore), 2=FLH (riscaldamento a pavimento)	1	0	2	/
Mod. riscaldamento	Abilita o disabilita la modalità riscaldamento: 0=NON, 1=SI	1	0	1	/
t_T4_FRESH_H	Il tempo di aggiornamento delle curve climatiche in modalità riscaldamento	0,5	0,5	6	Ore
T4HMAX	La temperatura ambiente massima di funzionamento in modalità riscaldamento	25	20	46 (43)*	°C
T4HMIN	La temperatura ambiente minima di funzionamento in modalità riscaldamento	-15	-25	30	°C
dT1SH	La differenza di temperatura per l'avvio dell'unità (T1)	5	2	20	°C
dTSH	La differenza di temperatura per l'avvio dell'unità (Ta)	2	1	10	°C
t_INTERVAL_H	Ritardo funzionamento compressore in modalità riscaldamento	5	5	5	Minuti
Emiss. Zona 1 - Risc.	Il tipo di terminale della Zona 1 per il riscaldamento modalità: 0=FCU (ventilconvettore), 1=RAD. (radiatore), 2=FLH (riscaldamento a pavimento)	2	0	2	/
Emiss. Zona 2 - Risc.	Il tipo di terminale della Zona 2 per il riscaldamento modalità: 0=FCU (ventilconvettore), 1=RAD. (radiatore), 2=FLH (riscaldamento a pavimento)	0	0	2	/
Forza sbrinamento	Abilita o disabilita lo sbrinamento forzato: 0=NON, 1=SI.	0	0	1	/
T4AUTOCMIN	La temperatura ambiente operativa minima per il raffreddamento in modalità automatica.	25	20	29	°C
T4AUTOHMAX	La temperatura ambiente operativa massima per il riscaldamento in modalità automatica	17	10	17	°C
Temp. flusso acqua	Abilitare o disabilitare il TEMP. FLUSSO ACQUA: 0=NON, 1=SI	1	0	1	/
Temp. ambiente	Abilita o disabilita la TEMPERATURA AMBIENTE: 0=NON, 1=SI	0	0	1	/
Zona doppia	Abilita o disabilita la DOPPIA ZONA: 0=NON, 1=SI	0	0	1	/
Termostato ambiente	Lo stile del termostato ambiente: 0=NON, 1=IMPOSTAZIONE MODALITÀ, 2=UNA ZONA, 3=DOPPIA ZONA, 4= MODALITÀ DOPPIA ZONA	0	0	4	/
Priorità mod. impost.	Selezionare la modalità prioritaria in THERMOSTATO AMBIENTE: 0=RISCALDAMENTO, 1=FREDDO	0	0	1	/
Funzione IBH	Selezionare la modalità IBH (RISCALDATORE DI BACKUP): 0=RISCALDAMENTO+ACS, 1=RISCALDAMENTO	0 (ACS=abilitata)	0	1	/
Check IBH	Posizione di installazione IBH/AHS: 0=anello del tubo	0	0	0	/
dT1_IBH_ON	La differenza di temperatura tra T1S e T1 per l'avvio del riscaldatore di riserva	5	2	10	°C
t_IBH_DELAY	Il tempo di funzionamento del compressore prima dell'avvio del primo riscaldatore di riserva	30	15	120	Minuti
T4_IBH_ON	La temperatura ambiente per l'avvio del riscaldatore di riserva	-5	-15	30	°C

Parametro	Descrizione	Predifinito	Min.	Max	UM
P_IBH1	Ingresso alimentazione di IBH1	0,0	0,0	20.0	kW
P_IBH2	Ingresso alimentazione di IBH2	0,0	0,0	20.0	kW
Funzione AHS	Abilita o disabilita la funzione AHS (FONTE DI RISCALDAMENTO AUSILIARIO): 0=NON, 1=CALDO, 2=CALDO+ACS	0	0	2	/
AHS_PUMPI CONTROL	Selezionare lo stato di funzionamento della pompa quando è in funzione solo AHS: 0=RUN, 1=NON RUN	0	0	1	/
dT1_AHS_ON	La differenza di temperatura tra T1S e T1 per l'avvio del riscaldamento ausiliario fonte	5	2	20	°C
t_AHS_DELAY	Il tempo di funzionamento del compressore prima dell'avvio della fonte di riscaldamento aggiuntiva	30	5	120	Minuti
T4_AHS_ON	La temperatura ambiente per l'avvio della fonte di riscaldamento aggiuntiva	10	-15	30	°C
EnSwitchPDC	Abilita o disabilita la commutazione automatica della pompa di calore e della fonte di riscaldamento ausiliaria in base al costo di esercizio: 0=NON, 1=SI	0	0	1	/
GAS-COST	Prezzo del gas	0,85	0,00	5.00	prezzo/ m ³
ELE-COST	Prezzo dell'elettricità	0,20	0,00	5.00	prezzo/ kWh
MAX-SETHEATER	Temperatura massima impostata della fonte di riscaldamento aggiuntiva	80	1	80	°C
MIN-SETHEATER	Temperatura minima impostata della fonte di riscaldamento aggiuntiva	30	0	80	°C
MAX-SIGHEATER	La tensione corrispondente a temperatura massima impostata della fonte di riscaldamento aggiuntiva	10	1	10	V
MIN-SIGHEATER	La tensione corrispondente al minimo temperatura impostata della fonte di riscaldamento aggiuntiva	3	0	9	V
FUNZIONE TBH	Abilita o disabilita il TBH (TANKBOOSTER HEATER) funzione: 0=NON, 1=SI	1	0	1	/
dT5_TBH_OFF	La differenza di temperatura tra T5 e T5S (la temperatura impostata del serbatoio dell'acqua) per spegnere il surriscaldatore	5	0	10	°C
t_TBH_DELAY	Il tempo di funzionamento del compressore prima dell'avvio del surriscaldatore	30	0	240	Minuti
T4_TBH_ON	La temperatura ambiente per l'avvio del riscaldatore supplementare del serbatoio	5	-5	50	°C
P_TBH	Ingresso di potenza di TBH	2	0	20	kW
Funzione solare	Abilitare o disabilitare la funzione SOLARE: 0=NON, 1=SOLO SOLARE, 2=SOLARE+HP (POMPA DI CALORE)	0	0	2	/
Controllo solare	Controllo pompa solare (pompe): 0=TSolare, 1=SL1SL2	0	0	1	/
Deltatsol	La deviazione della temperatura per l'attivazione del SOLARE	10	5	20	°C
T1S_H.A_H	La temperatura target dell'acqua in uscita per il riscaldamento dell'ambiente in modalità HOLIDAY AWAY	25	20	25	°C
T5S_H.A_DHW	La temperatura target per il riscaldamento dell'acqua calda sanitaria in modalità HOLIDAY AWAY	25	20	25	°C
Preriscaldamento pavimento	Abilita o disabilita il preriscaldamento del pavimento: 0=NON, 1=SI	0	0	1	/
	Usc. pompa_i sfiato aria: percentuale di aria scaricata dalla Pompa_i	70	20	100	%
	Tempo di funz. sfiato aria: impostazione tempo di funzionamento carico dell'aria	20	20	60	Minuti
T1S	La temperatura impostata dell'acqua in uscita durante il preriscaldamento del primo piano	25	25	35	Ore

Configurazione

Parametro	Descrizione	Predifinito	Min.	Max	UM
t_ARSTH	Tempo di funzionamento per il preriscaldamento del primo piano	72	48	96	/
Asciugatura pavimento	Abilita o disabilita l'asciugatura del pavimento: 0=NON, 1=SI	0	0	1	/
t_Dryup	Giorni di riscaldamento per l'asciugatura del pavimento	8	4	15	Giorni
t_Highpeak	Giorni per l'asciugatura del pavimento	5	3	7	Giorni
t_Drydown	Giorni di abbassamento della temperatura per l'asciugatura del pavimento	5	4	15	Giorni
t_Drypeak	Temperatura dell'acqua in uscita per l'asciugatura del pavimento	45	30	55	ore/min
Ora inizio	L'ora di inizio dell'asciugatura del pavimento	00:00	00:00	23:30	ore/min
Data d'inizio	La data di inizio dell'asciugatura del pavimento	Data corrente+1	Data corrente+1	31/12/2099	gg/mm/aaaa
Riavvio automatico raffr./risc.	Abilita o disabilita il riavvio automatico della modalità raffreddamento/riscaldamento: 0=NON, 1=SI	1	0	1	/
Riavvio automatico ACS	Abilita o disabilita il riavvio automatico della modalità ACS: 0=NON, 1=SI	1	0	1	/
Limitazione consumi	Tipo di limitazione dell'ingresso di potenza	1	1	8	/
M1M2	Definire la funzione dell'interruttore M1M2: 0=ACCESO/SPENTO REMOTO, 1=ACCESO/SPENTO TBH,2=AHS ON/OFF	0	0	2	/
Rete intelligente	Abilita o disabilita la SMART GRID: 0=NON, 1=SI	0	0	1	/
T1T2	Opzioni di controllo della porta T1T2: 0=NON, 1=RT/Ta_PCB	0	0	1	/
Tbt	Abilita o disabilita il TBT: 0=NON, 1=SI	0	0	1	/
P_X PORT	Selezionare la funzione di P_X PORT: 0=DEFORST, 1=ALARM	0	0	1	/
PER_START	Percentuale di unità operative su tutte le unità	10	10	100	%
REGOL_TEMPO	Intervallo di tempo per determinare la necessità di carico/scarico dell'unità	5	1	60	Minuti
Impostazione HMI	Scegliere l'HMI: 0=MASTER	0	0	0	/
Indirizzo HMI per BMS	Impostare il codice dell'indirizzo HMI per BMS	1	1	255	/
Stop BIT	Bit di stop superiore del computer: 1=STOP BIT1, 2=STOP BIT2	1	1	2	/
t_DELAY PUMP	Il tempo di funzionamento del compressore prima dell'avvio della pompa	2.0	0,5	20	Minuti
POM.ANTIBL_t1	L'intervallo antibloccaggio della pompa	24	5	48	Ore
FUNZ. POM. ANTIBL_t2	Il tempo di funzionamento antibloccaggio della pompa	60	0	300	Secondi
SV ANTIBL_t1	L'intervallo antibloccaggio della valvola	24	5	48	Ore
FUNZ. SV ANTIBL_t2	Il tempo di funzionamento antibloccaggio della valvola	30	0	120	Secondi
Ta-regol.	Il valore corretto di Ta all'interno del controller cablato	0	-10	10	°C
LUNG. TUBO F	Selezionare la lunghezza totale del tubo del liquido (F-PIPE LENGTH): 0=F-PIPELUNGHEZZA<10m, 1=LUNGHEZZA TUBO F>=10m	0	0	1	/
POMPA_I USCITA SILEN.	La limitazione dell'uscita massima Pump_I	100	50	100	%
Analisi energetica	Abilita o disabilita l'analisi energetica: 0=NON, 1=SI	1	0	1	/
Pompa_O	Funzionamento pompa di circolazione aggiuntiva P_o: 0=ON (continua a funzionare) 1=Auto (controllata dall'unità)	0	0	1	/
Correzione energetica (riscaldamento/ACS)	Correzione energetica per riscaldamento e ACS	0	-50	50	%

Parametro	Descrizione	Predifinito	Min.	Max	UM
Correzione energetica (raffreddamento)	Correzione energetica per il raffreddamento	0	-50	50	%
Resistenza elettrica bacinella ON	Il valore T4 della temperatura ambiente esterna determina il valore di ON. (solo Edge Pro 12.1-20.1)	0	-10	0	°C
Resistenza elettrica bacinella Off	Il valore T4 della temperatura ambiente esterna determina il valore di OFF. (solo Edge Pro 12.1-20.1)	2	Max (-5, resistenza ON+2)	5	°C

11.2 Accesso al menu "Per servizio assistenza"

⚠ Per accedere al servizio assistenza sulla tastiera non deve essere selezionato nessun modo di funzionamento.

Per accedere:

- ▶ premere  +  per 3 secondi
- ▶ inserire la password e confermare

Dopo le modifiche:

- ▶ premere 
- si visualizza la pagina di conferma
- ▶ selezionare SI

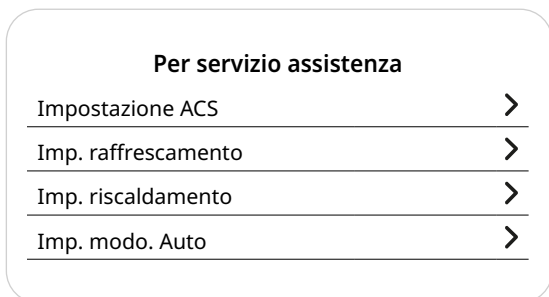
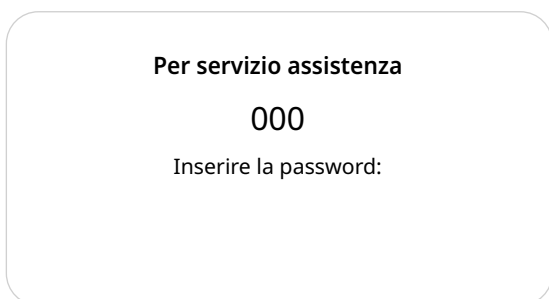

11.3 Impostazioni della modalità ACS (Acqua Calda Sanitaria)

MENU > PER SERVIZIO ASSISTENZA > 1. IMPOSTAZIONI MODO ACS

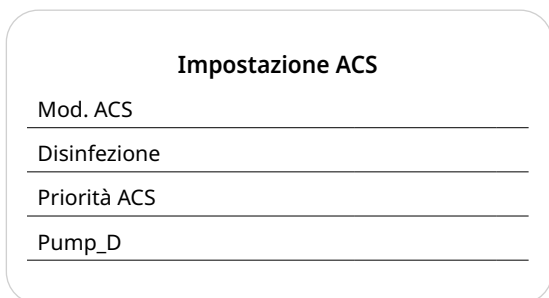

1.1 MODO ACS

Abilita/disabilita la modalità Acqua Calda Sanitaria

1.2 DISINFEZIONE

Abilita/disabilita il ciclo anti-legionella

1.3 PRIORITÀ ACS

Definisce se la modalità ACS ha priorità sul funzionamento in Riscaldamento/Raffrescamento

1.4 PUMP_D

Abilita la gestione del ricircolo ACS da parte dell'unità

1.5 IMP. TEMPO PRIORITÀ ACS

Abilita due controlli e i rispettivi parametri:

- in presenza di chiamata ACS, definisce un tempo massimo di funzionamento in Riscaldamento/Raffrescamento prima di passare ad ACS (gestito con parametro $t_{DHWHP_RESTRICT}$);
- in presenza di chiamata impianto, definisce un tempo massimo di funzionamento in ACS prima di passare a Riscaldamento/Raffrescamento (gestito con parametro t_{DHWHP_MAX}).

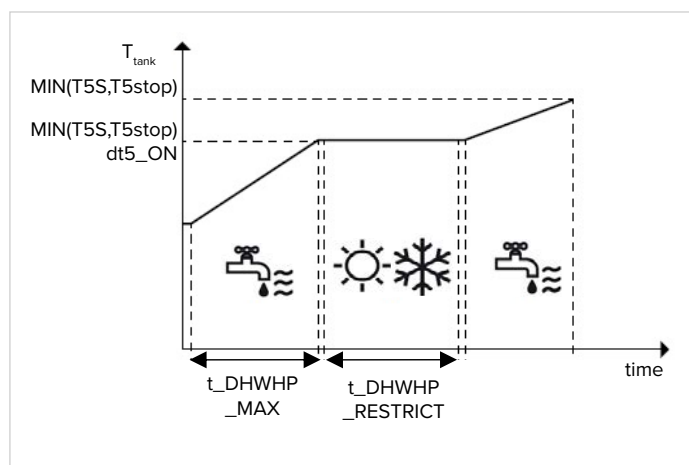

1.6 dT5_ON

Regola l'attivazione della chiamata ACS, definendo l'intervallo di temperatura tra setpoint dell'ACS (T5S) e temperatura dell'accumulo ACS (T5) oltre il quale attivare la pompa di calore.

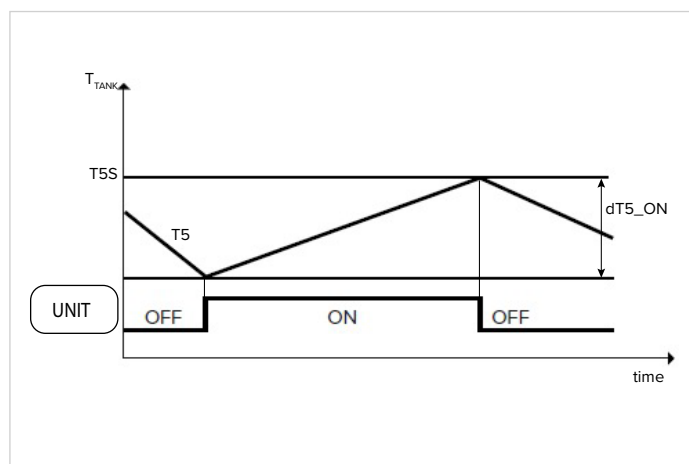

La chiamata ACS avviene quando $T5S - T5 \geq dT5_ON$

i A chiamata ACS termina quando $T5 \geq T5S$ oppure quando T5 raggiunge la massima

temperatura per l'ACS in pompa di calore T5stop, che è parametrata in base alla temperatura esterna T4.

Grandezza 2.1-8.1					
T4	[°C]	<-5	-5≤T4<20	20≤T4<40	≥40
T5 stop	[°C]	T4+75	70	90-T4	50

i Se ci fosse ulteriore richiesta di ACS oltre T5stop, l'unità può attivare la resistenza del bollitore TBH fino al raggiungimento del setpoint T5S.

1.7 dT1S5

Definisce l'intervallo tra la temperatura di mandata dell'acqua (Twout) e quella dell'accumulo ACS (T5). La pompa di calore in modalità ACS erogherà l'acqua a $T_{wout} = T5 + dT1S5$.

i Se il setpoint dell'ACS (T5S) > 55°C, modificare il parametro secondo la formula $dT1S5 = 65 - T5S$. Andare ad impostare valori più elevati di dT1S5 rispetto al criterio evidenziato rende la macchina più rapida e meno efficiente nei cicli di ricarica ma comporta anche che l'unità andrà in normale protezione prima di raggiungere il set con ripartenza successiva e annullamento dei benefici della rampa più rapida.

1.8 T4DHWMAX

Definisce la massima temperatura dell'aria esterna per cui l'unità può funzionare in ACS in pompa di calore

1.9 T4DHWMIN

Definisce la minima temperatura dell'aria esterna per cui l'unità può funzionare in ACS in pompa di calore.

i Al di sotto di T4DHWMIN, se all'interno del campo di funzionamento, l'unità può produrre ACS con la resistenza dell'accumulo ACS TBH.

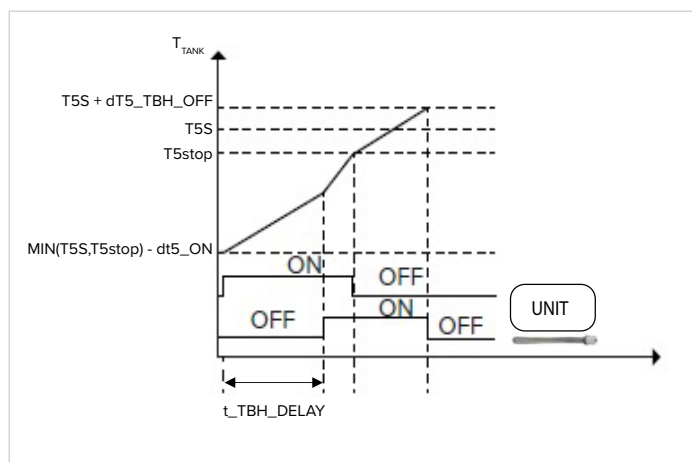

1.11 T5S_DISINFECT

Definisce la temperatura a cui l'unità porta l'accumulo ACS in funzione DISINFECT (antilegionella).

1.12 t_DI_HIGHTEMP

Definisce i minuti per cui l'unità deve mantenere il serbatoio ACS a temperatura T5S_DISINFECT in funzione DISINFECT (antilegionella).

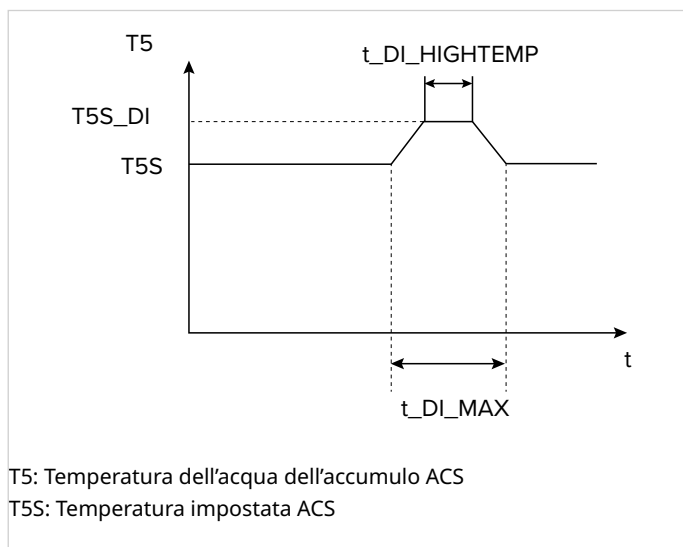

1.13 t_DI_MAX

Definisce i minuti massimi per cui l'unità può mantenere attiva la funzione DISINFECT (antilegionella).

1.14 t_DHWHP_RESTRICT

In presenza di chiamata ACS, definisce i minuti massimi di funzionamento della pompa di calore in Riscaldamento/Raffrescamento prima di passare alla modalità ACS. Chiaramente il parametro si applica solo nel caso in cui sia stata data priorità all'impianto.

i Durante il funzionamento in Riscaldamento/Raffrescamento, la pompa di calore passa in modalità ACS una volta raggiunto il setpoint impianto o dopo che sono trascorsi i minuti t_DHWHP_RESTRICT.

1.15 t_DHWHP_MAX

In presenza di chiamata Riscaldamento/Raffrescamento, definisce i minuti massimi di funzionamento in modalità ACS prima di passare a Riscaldamento/Raffrescamento. Chiaramente il parametro si applica solo nel caso in cui sia stata data priorità all'ACS.

i Durante il funzionamento in ACS, la pompa di calore passa a Riscaldamento/Raffrescamento una volta raggiunto il setpoint ACS o dopo che sono trascorsi i minuti t_DHWHP_MAX.

1.16 PUMP_D TIMER

Abilita la schedulazione oraria della pompa di ricircolo ACS. La schedulazione della pompa può essere impostata dall'utente.

i La pompa di ricircolo richiede alimentazione dedicata.

1.17 PUMP_D RUNNING TIME

Definisce i minuti di funzionamento della pompa di ricircolo, quando questa viene attivata.

1.18 DISINFEZIONE PUMP_D

Abilita l'attivazione della pompa di ricircolo anche durante il ciclo antilegionella. Si consiglia l'attivazione della funzione. Diventa obbligatoria nel caso in cui la T5 sia collocata al di sotto dell'elemento elettrico di integrazione (TBH).

1.19 Funzione ACS

Definisce la funzione ACS relativa al secondo serbatoio dell'acqua.

0 = non è presente un secondo serbatoio dell'acqua.

1 = è presente un secondo serbatoio dell'acqua e quindi sarà abilitato anche il controllo della pompa D.

11.4 Impostazioni della modalità Raffrescamento

MENU > PER SERVIZIO ASSISTENZA > 2. IMPOSTAZIONI RAFFRESCAMENTO

2.1 MODO FREDDO

Abilita/disabilita la modalità Raffrescamento.

2.2 t_T4_FRESH_C

Imposta il tempo in cui l'unità aggiorna la curva climatica, regolandola in base alla temperatura dell'aria esterna.

2.3 T4CMAX

Definisce la massima temperatura dell'aria esterna per cui l'unità può funzionare in Raffrescamento.

Il dato va chiaramente modificato in caso di utilizzo dell'unità per raffreddamenti di processo.

2.4 T4CMIN

Definisce la minima temperatura dell'aria esterna per cui l'unità può funzionare in Raffrescamento.

Il dato va chiaramente modificato in caso di utilizzo dell'unità per raffreddamenti di processo.

2.5 dT1SC

Definisce l'intervallo tra la temperatura di mandata dell'acqua (T1) e il setpoint (T1S) entro cui l'unità inizia a lavorare in Raffrescamento.

La pompa di calore viene attivata quando $T1 > T1S + dT1SC$ e si ferma quando $T1 \leq T1S + \Delta TC$

i ΔTC è una costante che non può essere cambiata e può essere 0 (per $5^{\circ}\text{C} \leq T1 < 8^{\circ}\text{C}$) o -1 (per $8^{\circ}\text{C} \leq T1$).

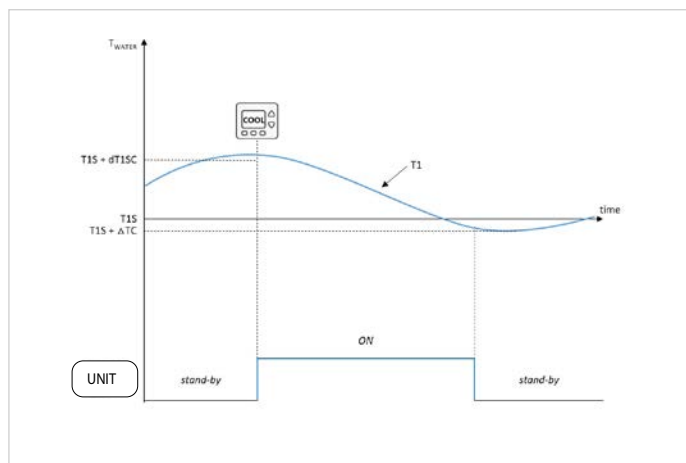

Il dato è fortemente correlato al minimo contenuto di acqua ammissibile del circuito. Si può accettare banda di regolazione più ristretta in caso di elevato volume d'acqua.

2.6 dTSC

Definisce l'intervallo tra la temperatura dell'aria ambiente (Ta) e il setpoint (TS) entro cui l'unità inizia a lavorare in Raffrescamento.

La pompa di calore viene attivata quando $Ta \geq TS + dTSC$ e si ferma quando $Ta \leq TS - 1$.

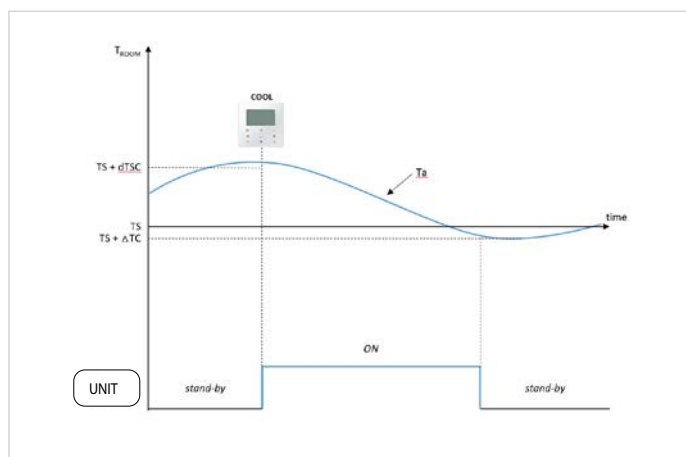

i Il parametro è utilizzato solo se la regolazione in Raffrescamento dell'unità è sulla temperatura dell'aria ambiente.

2.8 EMISS. Zona 1 - Raff.

Imposta il tipo di sistema di distribuzione in Raffrescamento della zona 1 dell'impianto.

FHL = radiante / FCU = ventilconvettori / RAD = radiatori.

2.9 EMISS. Zona 2 - Raff.

Imposta il tipo di sistema di distribuzione in Raffrescamento della zona 2 dell'impianto.

FHL = radiante / FCU = ventilconvettori / RAD = radiatori.

11.5 Impostazioni della modalità Riscaldamento

MENU > PER SERVIZIO ASSISTENZA > 3. IMPOSTAZIONE RISCALDAMENTO

3.1 MODO CALDO

Abilita/disabilita la modalità Riscaldamento.

3.2 t_T4_FRESH_H

Imposta il tempo in cui l'unità aggiorna la curva climatica, regolandola in base alla temperatura dell'aria esterna.

3.3 T4HMAX

Definisce la massima temperatura dell'aria esterna per cui l'unità può funzionare in Riscaldamento.

3.4 T4HMIN

Definisce la minima temperatura dell'aria esterna per cui l'unità può funzionare in Riscaldamento.

3.5 dT1SH

Definisce l'intervallo tra la temperatura di mandata dell'acqua (T1) e il setpoint (T1S) entro cui l'unità inizia a lavorare in Riscaldamento.

La pompa di calore viene attivata quando $T1 \leq T1S - dT1SH$ e si ferma quando $T1 \geq T1S$.

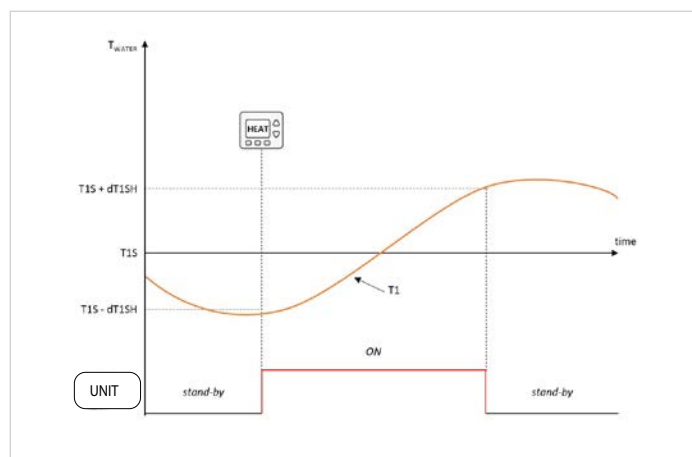

Il dato è fortemente correlato al minimo contenuto di acqua ammissibile del circuito. Si può accettare banda di regolazione più ristretta in caso di elevato volume d'acqua.

3.6 dTSH

Definisce l'intervallo tra la temperatura dell'aria ambiente (Ta) e il setpoint (TS) entro cui l'unità continua a lavorare in Riscaldamento.

La pompa di calore viene attivata quando $Ta \leq TS - dTSH$ e si ferma quando $Ta \geq TS + dTSH$.

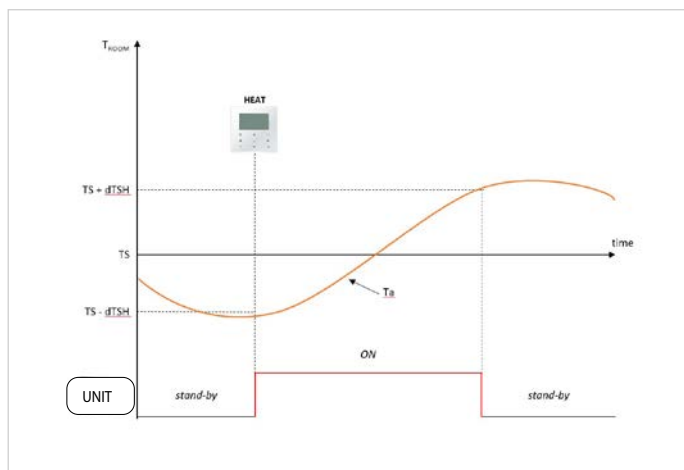

Il parametro è utilizzato solo se la regolazione in Riscaldamento dell'unità è sulla temperatura dell'aria ambiente.

3.8 EMISS. Zona 1 - Risc.

Imposta il tipo di sistema di distribuzione in Riscaldamento della zona 1 dell'impianto.

FHL = radiante / FCU = ventilconvettori / RAD = radiatori.

3.9 EMISS. Zona 2 - Risc.

Imposta il tipo di sistema di distribuzione in Riscaldamento della zona 2 dell'impianto.

FHL = radiante / FCU = ventilconvettori / RAD = radiatori.

3.10 FORZA SBRINAMENTO

Imposta la pompa di calore in modalità sbrinamento con il comando manuale, funziona per 10 minuti e la temperatura di uscita dello scambiatore lato aria $T3 < 0^\circ\text{C}$ dura per più di 6 minuti.

11.6 Impostazioni della modalità Automatica

MENU > PER SERVIZIO ASSISTENZA > 4. IMP. MOD. AUTO

4.1 T4AUTOCMIN

Definisce la minima temperatura esterna al di sotto della quale la pompa di calore non funziona in Raffrescamento in modalità automatica.

4.2 T4AUTOHMAX

Definisce la massima temperatura esterna oltre la quale la pompa di calore non funziona in Riscaldamento in modalità automatica.

In combinazione con un'eventuale resistenza elettrica integrativa e con i parametri precedentemente impostati, il funzionamento della modalità AUTO segue lo schema:

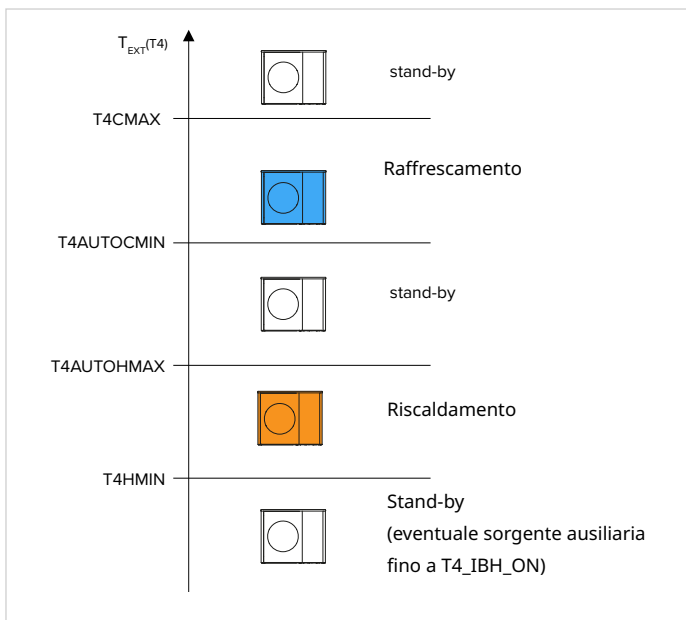

11.7 Impostazioni del tipo di regolazione

In fase di primo avviamento è possibile selezionare il tipo di regolazione desiderata per l'impianto.

L'unità può essere gestita con regolazione su:

- temperatura dell'acqua di mandata ($T1$), che ha due possibilità:
 - setpoint fisso, impostato da interfaccia utente
 - setpoint a regolazione automatica, calcolato da curva climatica preselezionata
- temperatura della stanza (Ta)

MENU > PER SERVIZIO ASSISTENZA > IMPOST. TIPO TEMP.

La chiamata all'unità può essere fatta da interfaccia utente (grazie al sensore di temperatura integrato) o da termostato elettromeccanico.

Nel secondo caso, il termostato di zona può controllare il cambio modo Riscaldamento / Raffrescamento solo se dotato di doppio relè, altrimenti deve essere gestito da HMI.

5.1 TEMP. FLUSSO ACQUA

Abilita/disabilita la regolazione dell'unità in base alla temperatura dell'acqua di mandata ($T1$).



5.2 TEMP. AMBIENTE

Abilita/disabilita la regolazione dell'unità in base alla temperatura dell'aria ambiente (Ta).

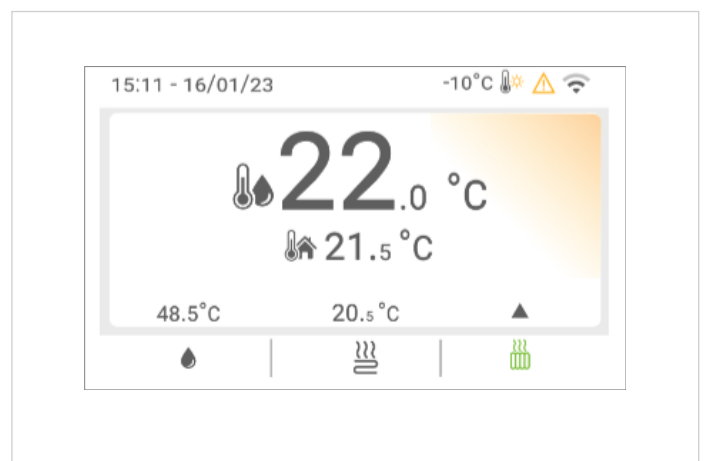

i La temperatura dell'acqua di mandata è

regolata automaticamente in base alla curva climatica.

5.3 ZONA DOPPIA

Abilita/disabilita la gestione di una seconda zona di impianto: a display della HMI compare un secondo menù dedicato alla gestione della Zona 2.

i I parametri 5.1 e 5.2 sono impostati su Uno, 5.3 sarà automaticamente modificato su Uno.

La regolazione delle due zone può essere fatta in diversi modi:

Zona 1 e Zona 2

Entrambe con regolazione in base alla temperatura dell'acqua di mandata (T1).

Sarà necessario impostare i parametri:

5.1 TEMP. FLUSSO ACQUA = 1

5.2 TEMP. AMBIENTE = 0

Zona 1

Con regolazione in base alla temperatura dell'acqua di mandata (T1) e **Zona 2** con regolazione in base alla temperatura dell'aria ambiente (Ta).

Sarà necessario impostare i parametri:

5.1 TEMP. FLUSSO ACQUA = 1

5.2 TEMP. AMBIENTE = 1

La Zona 1 avrà setpoint T1S e la Zona 2 avrà setpoint T1S2.

i La Zona 2 ha temperatura dell'acqua di mandata regolata automaticamente in base alla curva climatica. In impianti a 2 zone, la Zona 1 non può avere regolazione in base alla temperatura dell'aria ambiente.

i Entrambe le zone possono essere dotate di termostato elettromeccanico per la gestione della chiamata.

11.8 Impostazioni di un termostato di zona

MENU > PER SERVIZIO ASSISTENZA > 6. IMP. TERMOSTATO AMBIENTE

È possibile utilizzare un termostato di zona per gestire la chiamata all'unità.

i La HMI deve comunque essere collegata all'unità per poter gestirne i parametri interni.

6.1 TERMOSTATO AMB

Abilita/disabilita la chiamata all'unità da termostati di zona diversi dalla HMI.

0 = nessun termostato di zona.

1 = IMPOST. MODO = impianto a singola zona con termostato di zona a doppio relè, per gestione della chiamata all'unità e cambio modo stagionale (vedi collegamento tipo A sul Manuale installazione).

2 = UNA ZONA = impianto a singola zona con termostato

di zona, per gestione della chiamata all'unità (vedi collegamento tipo B Manuale installazione).

Il cambio modo stagionale può essere gestito dalla HMI.

3 = DUE ZONE = impianto a due zone, ciascuna con termostato di zona, per gestione della chiamata all'unità (vedi collegamento tipo C sul Manuale installazione).

Il cambio modo stagionale di entrambe le zone può essere gestito dalla HMI.

6.2 PRIORITÀ MOD. IMPOST.

Se il termostato ambiente è definito come **IMPOST. MODO** si visualizzata la schermata:

La priorità mod. impost. definisce la priorità di funzionamento in raffreddamento o riscaldamento.

11.9 Impostazioni di una fonte di riscaldamento ausiliaria

MENU > PER SERVIZIO ASSISTENZA > 7. ALTRA SORG. DI CALORE

Questa sezione permette di regolare i parametri di una resistenza elettrica di integrazione/backup sull'impianto (IBH), una caldaia (AHS) o un sistema solare termico.

i Queste fonti sono opzionali e fornibili a parte. È possibile gestire contemporaneamente solo una fonte di Riscaldamento ausiliaria tra resistenza elettrica e caldaia.

Il collegamento e la regolazione di una resistenza elettrica di impianto o di una caldaia richiedono una sonda di temperatura dell'acqua dedicata, da posizionare sul ramo di mandata dell'acqua a valle:

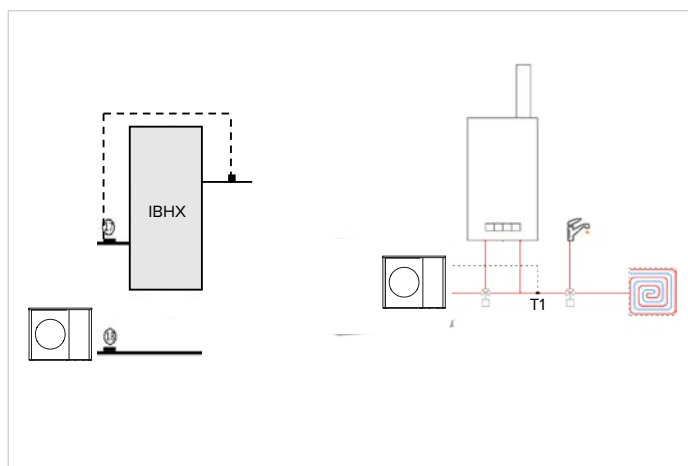

L'impostazione va fatta in fase di installazione, selezionando il modo operativo di intervento (in Riscaldamento, in produzione di ACS o in entrambi) tramite dip-switch di scheda.

L'attivazione della sorgente ausiliaria è legata alla presenza contemporanea di 3 condizioni, ciascuna legata a un parametro:

- temperatura esterna molto bassa : parametro T4_IBH_ON o T4_AHS_ON: la minima temperatura dell'aria esterna per il funzionamento in sola pompa di calore

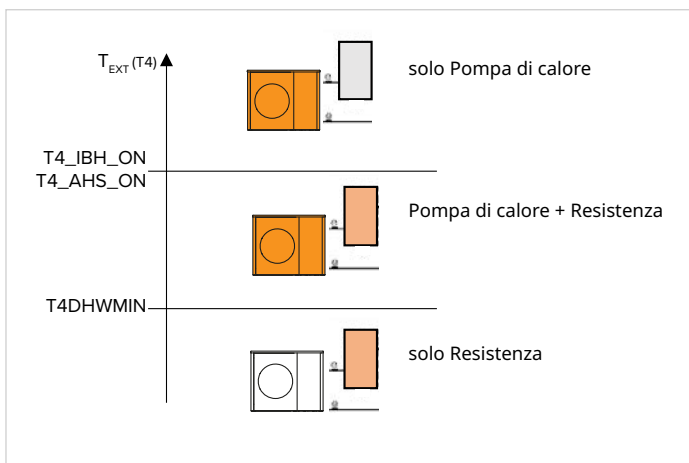

i Per far lavorare la sorgente ausiliaria solo in sostituzione dell'unità, impostare il parametro allo stesso valore di T4HMIN (la minima temperatura esterna a cui la pompa di calore può funzionare).

Temperatura di mandata troppo distante dal setpoint: parametro $dT1_IBH_ON$ o $dt1_AHS_ON$: il minimo ΔT tra setpoint acqua TS1 e mandata dell'unità T1.

Troppo tempo per raggiungere il setpoint: parametro t_IBH_DELAY o t_AHS_DELAY : il massimo tempo di attesa tra l'avvio del compressore e l'attivazione della sorgente ausiliaria.

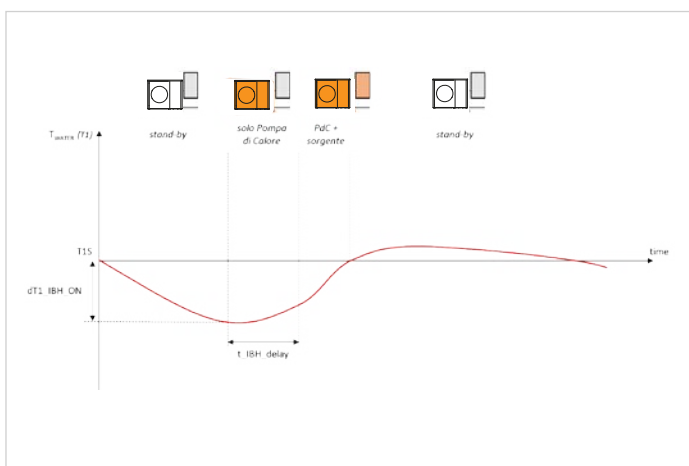

i La funzione BACKUP HEATER permette di forzare l'attivazione da HMI della fonte ausiliaria.

7.1 Funzione IBH

Definisce la funzione del riscaldatore di riserva.

7.2 Check IBH

Definisce la posizione di installazione del riscaldatore di riserva/fonte di riscaldamento ausiliario.

7.3 $dT1_IBH_ON$

Definisce l'intervallo tra la temperatura di mandata

dell'acqua (T1) e il setpoint (T1S) oltre cui la resistenza viene accesa. Quando $T1 \leq T1S - dT1S_IBH_ON$ la resistenza viene accesa.

7.4 t_IBH_DELAY

Definisce i minuti minimi tra la l'avvio del compressore e quello della resistenza.

7.5 $T4_IBH_ON$

Definisce la temperatura esterna al di sotto della quale può essere utilizzata la resistenza. Se la temperatura esterna è superiore a $T4_IBH_ON$, la resistenza non può essere utilizzata.

7.6 P_IBH1

Definisce la potenza elettrica della resistenza, se presente: il valore qui impostato viene utilizzato per il calcolo della capacità termica resa e dell'efficienza dell'unità.

IBH1 va impostato alla potenza del primo stadio. I parametri non conteggiano la potenza di elementi esterni in quanto la porta di alimentazione è diversa.

7.7 P_IBH2

Riservato a impostazioni di fabbrica.

7.8 Funzione AHS

Definisce la funzione di fonte di riscaldamento ausiliario.

7.9 $AHS_PUMP_I_CONTROL$

Imposta lo stato di funzionamento di Pump_I quando funziona solo la fonte di riscaldamento ausiliaria.

7.10 $dt1_AHS_ON$

Definisce l'intervallo tra la temperatura di mandata dell'acqua (T1) e il setpoint (T1S) oltre cui la caldaia viene accesa. Quando $T1S - T1 \geq dt1S_AHS_ON$ la caldaia viene accesa.

7.11 t_AHS_DELAY

Definisce i minuti minimi tra la l'avvio del compressore e quello della caldaia.

7.12 $T4_AHS_ON$

Definisce la temperatura esterna al di sotto della quale può essere utilizzata la caldaia. Se la temperatura esterna è superiore a $T4_AHS_ON$, la resistenza non può essere utilizzata.

7.13 EnSWITCHPDC

Abilita/disabilita la funzione intelligente per pompe di calore ibride € switch.

La funzione € switch analizza le condizioni di funzionamento dell'unità e con un algoritmo calcola la minima efficienza che la pompa di calore deve avere per poter continuare ad avere un funzionamento più economico rispetto alla caldaia. Qualora la pompa di calore dovesse funzionare al di sotto di questa efficienza, l'unità spegne la pompa di calore e utilizza solo la caldaia.

La funzione € switch utilizza il costo del gas combustibile (€/Smc ricavabile da bolletta, da inserire nel parametro GAS_COST) e il costo dell'energia elettrica (€/kWh ricavabile da bolletta, da inserire nel parametro ELE_COST).

- i** Le logiche che attivano la caldaia per integrare la capacità della pompa di calore rimangono invariate anche con funzione € switch attiva.

7.14 GAS_COST

Definisce il costo del gas combustibile utilizzato per alimentare la caldaia (in €/Smc, ricavabile da bolletta).

- i** In assenza di questo valore, è possibile stimarlo con dati recuperati dalle ultime bollette con la formula semplificata: Costo dell'energia = (Importo totale delle bollette [€]) / (Quantità totale di energia consumata [Smc]). In realtà il metodo è semplificato perché vi sono in bolletta una serie di costi fissi indipendenti dal consumo effettivo di combustibile. Il calcolo preciso esula dagli obiettivi del presente manuale.

7.15 ELE_COST

Definisce il costo dell'energia elettrica utilizzato per alimentare l'unità (in €/kWh, ricavabile da bolletta).

- i** In assenza di questo valore, è possibile stimarlo con dati recuperati dalle ultime bollette con la formula semplificata: Costo dell'energia = (Importo totale delle bollette [€]) / (Quantità totale di energia consumata [Smc]). In realtà il metodo è semplificato perché vi sono in bolletta una serie di costi fissi indipendenti dal consumo effettivo di combustibile. Il calcolo preciso esula dagli obiettivi del presente manuale.

L'unità gestisce il setpoint di AHS in maniera dinamica con un segnale 0-10V, attraverso i parametri di il massimo e minimo setpoint impostabile nella caldaia.

7.16 MAX_SETHEATER

Definisce il massimo valore di setpoint raggiungibile dalla caldaia, utilizzato per gestire il controllo da segnale 0-10V.

7.17 MIN_SETHEATER

Definisce il minimo valore di setpoint raggiungibile dalla caldaia, utilizzato per gestire il controllo da segnale 0-10V.

7.18 MAX_SIGHEATER

Definisce la tensione del segnale associato al massimo valore di setpoint impostabile nella caldaia.

7.19 MIN_SIGHEATER

Definisce la tensione del segnale associato al minimo valore di setpoint impostabile nella caldaia.

7.20 FUNZIONE TBH

Definisce se la funzione di riscaldamento del serbatoio è attivata.

7.21 dT5_TBH_OFF

Definisce a quanti gradi oltre il setpoint dell'ACS (T5) la

resistenza dell'accumulo TBH deve portare l'accumulo stesso. Quando TBH viene attivata, l'accumulo ACS sarà portato a temperatura $T5S + dT5_TBH_OFF$.

- i** Quando la temperatura dell'accumulo ACS T5 raggiunge T5stop, la pompa di calore si arresta e la resistenza dell'accumulo ACS TBH può continuare a funzionare. La resistenza TBH viene spenta quando la temperatura dell'accumulo ACS è $T5 > T5S + dT5_TBH_OFF$ oppure $T5 > 70^{\circ}\text{C}$. Eventuali protezioni dell'elemento riscaldante integrato all'accumulo è bene siano settate a $T5S + dT5_TBH_OFF$.

7.22 t_TBH_DELAY

Definisce i minimi minuti di funzionamento del compressore oltre cui, se l'unità non riesce a portare a setpoint l'accumulo ACS, la resistenza TBH può essere attivata.

7.23 T4_TBH_ON

Definisce la massima temperatura dell'aria esterna in cui la resistenza TBH può essere attivata.

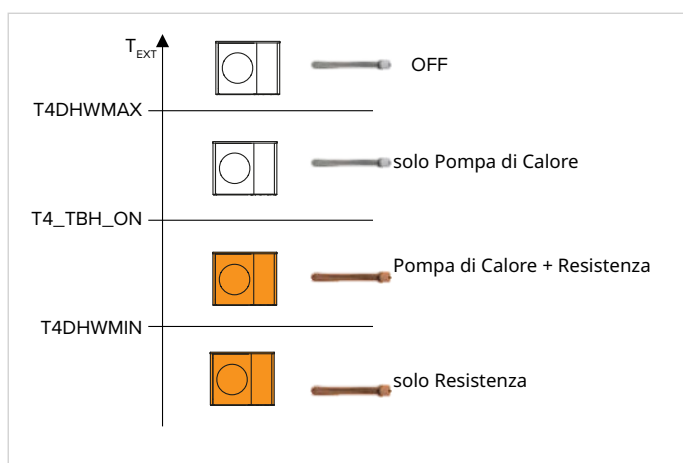

7.24 P_TBH

Definisce la potenza elettrica della resistenza del serbatoio ACS, se presente: il valore qui impostato viene utilizzato per il calcolo della capacità termica resa e dell'efficienza dell'unità.

7.25 Funzione solare

Definisce se il sistema di riscaldamento è dotato di funzione solare.

7.26 Controllo solare

Definisce il tipo di regolazione della pompa solare.

7.27 DELTASOL

Definisce l'intervallo tra la temperatura del circuito solare (T_{sol}) e quella dell'accumulo ACS ($T5$) che, se attiva funzione solare, attiva la pompa Pump_s. La pompa viene attivata quando $DELTASOL < T_{sol} - T5$.

11.10 Impostazioni contatti del servizio assistenza

MENU > PER SERVIZIO ASSISTENZA > 9. CHIAMATA ASSISTENZA

È possibile memorizzare i contatti del servizio assistenza, in modo che possano essere a portata di mano del Cliente in caso di bisogno.

TELEFONO

Memorizza un numero di telefono.

CELLULARE

Memorizza un numero di cellulare.

-  Per modificare i numeri da tastiera utilizzare i tasti $\wedge \vee$. Il numero massimo di caratteri è 13.

11.11 Ripristino impostazioni di fabbrica

MENU > PER SERVIZIO ASSISTENZA > 10. RESET IMP. FABBRICA

È possibile ripristinare i parametri alle impostazioni di fabbrica.

11.12 Impostazioni modalità test

MENU > PER SERVIZIO ASSISTENZA > 11. ESECUZIONE DEL TEST

La modalità test permette di verificare il funzionamento di valvole, sfiato aria, pompe, Riscaldamento, Raffrescamento e ACS.

-  In questa modalità la tastiera è disabilitata ad eccezione del tasto **OK**. È possibile uscire dal test in ogni momento premendo questo pulsante.

CONTROLLO DEL PUNTO

Permette di effettuare il controllo del funzionamento di una serie di componenti. Selezionando il componente dal menù, questo può essere forzatamente attivato: se non funziona, controllare il suo collegamento elettrico.

-  Prima di attivare la funzione, assicurarsi che il serbatoio ACS e l'impianto siano pieni d'acqua e che l'aria sia stata espulsa, altrimenti l'unità potrebbe essere danneggiata.

-  Navigare tra i componenti da testare con i tasti $\wedge \vee$. Forzare l'attivazione del componente impostandolo in ON e premendo il tasto OK.

I componenti che è possibile attivare sono:

SV1: valvola 3-vie deviatrice ACS

SV2: valvola 3-vie deviatrice deviatrice zona 2 per impianti a 2 zone non miscelate

PUMP_I: pompa del circuito primario (P_i)

PUMP_O: pompa del circuito secondario (P_o)

PUMP_C: pompa del circuito miscelato (P_c)

PUMP_S: pompa del circuito solare (P_s)

PUMP_D: pompa del ricircolo ACS (P_d)

IBH: resistenza elettrica integrata (IBH - solo per le configurazioni che la prevedono)

TBH: resistenza dell'accumulo ACS (TBH)

AHS: caldaia di supporto Back-up (AHS)

SV3: valvola 3-vie per impianti a 2 zone per zona 2 miscelata (SV3)

-  In impianti a 2 zone con una zona miscelata la SV2 non è disponibile.

SFIATO ARIA

Attiva il ciclo di sfiato che elimina l'aria presente nel circuito idraulico che può causare malfunzionamenti dell'unità.

-  Prima di attivare la funzione, aprire la valvola di sfiato.

-  Il ciclo di spurgo dell'aria ha la durata massima di 30 minuti.

-  Verificare la causa di eventuali errori visualizzati a display durante la procedura.

POMPA CIRCOLAZIONE IN FUNZIONE

Attiva la pompa di circolazione dell'unità.

-  Verificare la causa di eventuali errori visualizzati a display durante la procedura.

RAFFRESCAMENTO IN FUNZIONE

Attiva l'unità in Raffrescamento, in modo da poter verificare il funzionamento del sistema.

-  Verificare la causa di eventuali errori visualizzati a display durante la procedura.

RISCALDAMENTO IN FUNZIONE

Attiva l'unità in Riscaldamento, in modo da poter verificare il funzionamento del sistema.

-  Verificare la causa di eventuali errori visualizzati a display durante la procedura.

FUNZIONAMENTO ACS

Attiva l'unità in modalità ACS, in modo da poter verificare il funzionamento del sistema.

-  Verificare la causa di eventuali errori visualizzati a display durante la procedura.

11.13 Impostazioni delle funzioni speciali

MENU > PER SERVIZIO ASSISTENZA > 12. FUNZIONI SPECIALI

Le funzioni speciali possono essere utilizzate in fase di installazione o manutenzione per gestire o accedere meglio all'impianto, per esempio al primo avvio per fare un ciclo di asciugatura del pavimento radiante o quando l'unità viene riavviata dopo un lungo periodo di OFF.

i In questa modalità la tastiera è disabilitata.

12.1 PRERISC. PER PAVIM. T1S

La funzione può essere utile quando il sistema di distribuzione è costituito da un pavimento radiante: se il Riscaldamento viene attivato su un pavimento che contiene ancora una notevole quantità d'acqua, esiste il rischio che questo si deformi o si fessuri.

Per proteggere il pavimento è necessario eseguire un ciclo di preriscaldamento, durante il quale la temperatura dell'acqua mandata al pavimento verrà innalzata gradualmente.

i Se è il primo avvio dell'unità, prima di attivare questa funzione eseguire la funzione di sfiato dell'aria (riportata nel presente paragrafo), in modo da evitare malfunzionamenti o danni al sistema.

La logica di funzionamento è rappresentata nel seguente grafico:

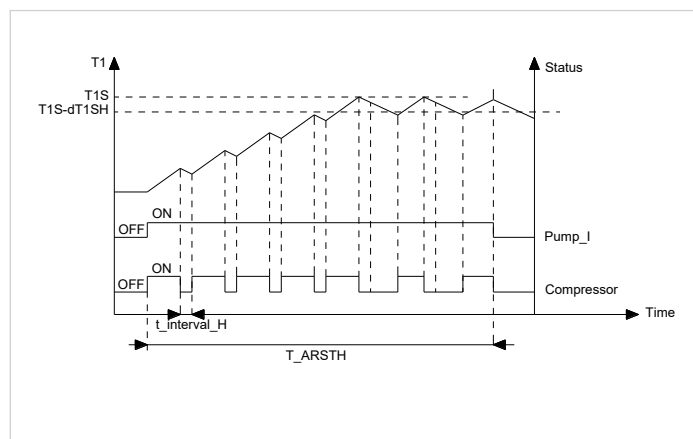

I parametri impostabili per questa funzione sono:

T1S

Definisce la temperatura di setpoint di mandata dell'acqua per la funzione di preriscaldamento del pavimento.

T_ARSTH

Definisce le ore di durata della funzione di preriscaldamento del pavimento.

Il display della HMI visualizza la temperatura di mandata dell'acqua e il tempo di funzionamento della funzione.

Tempo trascorso

È il tempo trascorso dal preriscaldamento della funzione pavimento.

Tw_out temp.

È la temperatura attuale dell'acqua in uscita.

12.2 ASCIUGATURA PAVIMENTO

La funzione può essere utile per nuove installazioni di sistemi di distribuzione a pavimento radiante: durante il primo avvio in Riscaldamento può formarsi della condensa nella soletta o nel sottopavimento che potrebbe causare la deformazione o la rottura del pavimento stesso.

Per proteggere il pavimento, al primo avviamento è necessario eseguire un ciclo di asciugatura, durante il quale la temperatura dell'acqua mandata al pavimento viene regolata come da grafico:

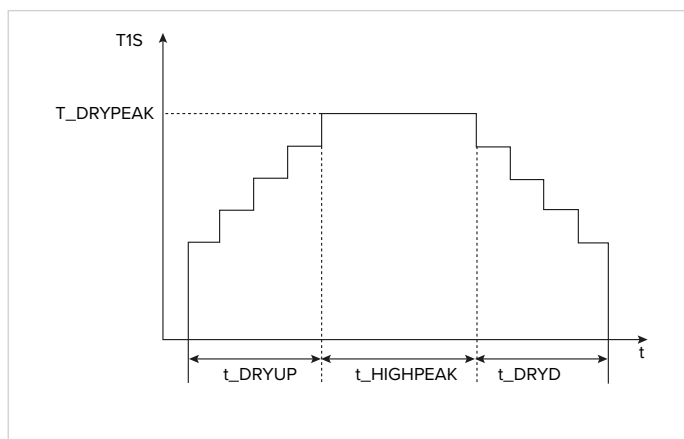

i Se è il primo avvio dell'unità, prima di attivare questa funzione eseguire la funzione di sfiato dell'aria (riportata nel presente paragrafo), in modo da evitare malfunzionamenti o danni al sistema. Se la pompa di calore è fuori servizio, la funzione prosegue utilizzando caldaia o resistenza elettrica di supporto, se presenti e abilitate.

I parametri impostabili per questa funzione sono:

TEMPO DI RISCALDAMENTO (t_DRYUP)

Definisce il numero di giorni in cui la temperatura di mandata dell'acqua viene fatta crescere gradualmente.

DURATA (t_HIGHPEAK)

Definisce il numero di giorni in cui la temperatura di mandata dell'acqua viene mantenuta costante.

TEMP. TEMPO INATTIVO (t_DRYDOWN)

Definisce il numero di giorni in cui la temperatura di mandata dell'acqua viene fatta decrescere gradualmente.

TEMPERATURA DI PICCO (T_DRYPEAK)

Definisce la massima temperatura di mandata dell'acqua della funzione.

ORA INIZIO

Definisce l'ora di inizio della funzione.

DATA INIZIO

Definisce la data di inizio della funzione.

Il display della HMI visualizza la temperatura di mandata dell'acqua e il tempo di funzionamento della funzione.

CIRCUITO AHS VUOTO

Parametro riservato, non modificare.

11.14 Impostazioni del riavvio automatico

MENU > PER SERVIZIO ASSISTENZA > 13. RIAVVIO AUTOMATICO

L'unità mantiene memorizzate le impostazioni utente anche dopo l'interruzione dell'alimentazione elettrica.

La funzione imposta se l'unità, al ripristino dell'alimentazione dopo un'interruzione di rete, debba riavviarsi automaticamente oppure rimanere in stand-by.

I parametri impostabili per questa funzione sono:

13.1 MODO FREDDO/CALDO

Definisce se la funzione di riavvio automatico sia attiva per le modalità Raffrescamento e Riscaldamento.

13.2 MODO ACS

Definisce se la funzione di riavvio automatico sia attiva per la modalità ACS.

11.15 Impostazioni per la limitazione dell'alimentazione di macchina

MENU > PER SERVIZIO ASSISTENZA > 14. LIMITAZIONE CONSUMI

La funzione permette di limitare la corrente assorbita dalla macchina secondo dei profili prestabiliti.

Limitazione di corrente massima [A] in base al profilo selezionato:

Grandezza	4kW-6kW	8kW-10kW	12kW M-16kW M	12kW T-16kW T
1	13.5	17.5	28	9.5
2	12	16	26	8.5
3	11	15	24	7.5
4	10	14	22	7
5	9	13	20	6.5
6	8	12	18	6
7	8	12	18	6
8	8	12	18	6

Grandezza	26kW	30kW
1	23	26
2	22	25
3	21	24
4	20	23
5	19	22
6	18	21
7	17	20
8	16	19

Grandezza	25kW	30kW	35kW	40kW
1	13.5	17.5	28	9.5
2	12	16	26	8.5
3	11	15	24	7.5
4	10	14	22	7
5	9	13	20	6.5
6	8	12	18	6
7	8	12	18	6
8	8	12	18	6

Il parametro impostabile per questa funzione è:

14.1 LIMITAZIONE CONSUMI

Abilita la funzione e definisce il profilo di assorbimento massimo.

 Abilitando la funzione, le prestazioni della macchina saranno ridotte rispetto alle nominali.

11.16 Impostazioni dei segnali in ingresso alla macchina

MENU > PER SERVIZIO ASSISTENZA > 15. DEFINIZIONE INGRESSO

La funzione permette di regolare e impostare le funzioni di segnali e sonde in ingresso all'unità in relazione alle richieste dell'impianto.

I parametri impostabili per questa funzione sono:

M1 M2

Definisce cosa deve regolare il contatto pulito M1M2 (0 = ON/OFF remoto; 1 = resistenza elettrica bollitore (TBH); 2 = caldaia di supporto).

SMART GRID

Abilita/disabilita la funzione Smart Grid (vedi paragrafo Gestione SMART GRID)

Tw2

Abilita/disabilita il ricevimento del segnale dalla sonda di temperatura dell'acqua di mandata del circuito secondario (Tw2).

Tbt1

Abilita/disabilita il ricevimento del segnale dalla sonda di temperatura dal serbatoio inerziale Tbt1.

TIT2

Riservato, non utilizzare.

DFT1/DFT2

Definisce che tipo di segnale devono gestire i contatti DFT1/DFT2 (0 = sbrinamento; 1 = stato allarme)

11.17 Impostazioni impianti in cascata

MENU > PER SERVIZIO ASSISTENZA > 16. IMPOSTAZIONE CASCATA

Permette di impostare l'unità per essere inserita in un impianto con macchine in cascata.

I parametri impostabili per questa funzione sono:

16.1 PER_START

Definisce la percentuale di unità che vengono attivate all'avviamento del sistema.

NOTA

La percentuale è riferita al totale delle macchine del sistema in cascata, includendo sia unità Master che Slave .

16.2 TIME_ADJUST

Definisce i minuti oltre cui l'unità Master verifica se attivare/disattivare un'unità Slave.

11.18 Altre impostazioni della HMI

MENU > PER SERVIZIO ASSISTENZA > 17. IMP. INDIRIZZO HMI

Se l'unità è regolata con sistemi domotici o BMS, è possibile limitare l'accesso da HMI a solo alcuni parametri.

I parametri impostabili per questa funzione sono:

17.2 INDIRIZZO HMI DA BMS

Definisce l'indirizzo dell'unità per la gestione con sistemi BMS.

17.3 STOP BIT

Definisce il protocollo di scambio dati tra software BMS e HMI (deve essere lo stesso tra i due).

11.19 Impostazioni impianti comuni

MENU > PER SERVIZIO ASSISTENZA > 18. IMPOSTAZIONE COMUNE

La funzione permette di regolare e impostare le funzioni in relazione alle richieste dell'impianto.

18.1 t_DELAY_PUMP

Imposta i minuti di ritardo tra lo spegnimento del compressore e lo spegnimento della pompa.

18.2 t1 ANTILOCK PUMP

Imposta l'intervallo di tempo in cui la pompa_I, la pompa_O e la pompa_C funzionano per l'antibloccaggio.

18.3 FUNZ. POM.ANTIBL_t2

Imposta il tempo di funzionamento dell'antibloccaggio di Pompa_I, Pompa_O e Pompa_C

18.4 t1_ANTILOCK SV

Imposta l'intervallo di tempo per le valvole SV1, SV2 e SV3 per l'antibloccaggio.

18.5 t2_ANTILOCK SV RUN

Imposta il tempo di funzionamento dell'antibloccaggio delle valvole SV1, SV2 e SV3

18.6 Ta-regol.

Imposta un valore di correzione da considerare sul valore

rilevato dalla sonda Ta.

18.7 LUNG. TUBO F

Riservato, non utilizzare.

18.8 POMPA_I USCITA SILEN.

Abilita/disabilita la funzione silent per la pompa dell'unità, che riduce del 5% l'output della pompa per rendere più silenziosa l'unità.

18.9 ANALISI ENERGETICA

La misurazione dell'energia consente all'utente di controllare i dati energetici del giorno, della settimana, del mese e dell'anno.

18.10 PUMP_O

Imposta il tipo di controllo della pompa della zona 1 (Pump_O).

12. Gestione e monitoraggio

Clivet EYE è un sistema di monitoraggio e gestione remota via Cloud per unità e sistemi Clivet che permette la supervisione via App o Web Dashboard.

 L'applicazione sarà disponibile da maggio 2024.

13. Registri MODBUS

13.1 Specifiche comunicazione Modbus

Interfaccia: RS-485

XYE = porta di comunicazione per il collegamento con il modulo idraulico.

H1 / H2 = porte di comunicazione Modbus.

Parametri di comunicazione:

Velocità di trasmissione: 9600

Lunghezza dei dati: 8 bit

Controllo: nessun controllo

Bit di arresto: 1 bit

Protocollo di comunicazione: Modbus RTU (Modbus ASCII non è supportato)

13.2 Comandi

Registro indirizzo	Significato	Descrizione	
0	ON/OFF	bit15	Riservato
		bit14	Riservato
		bit13	Riservato
		bit12	Riservato
		bit11	Riservato
		bit10	Riservato
		bit9	Riservato
		bit8	Riservato
		bit7	Riservato
		bit6	Riservato
		bit5	Riservato
		bit4	Riservato
		bit3	0= off (T2S); 1= on (T2S) (Controllo TEMP FLUSSO ACQUA - zona 2)
		bit2	0= DHW (T5S) off; 1= DHW (T5S) on
		bit1	0= off (T1S); 1= on (T1S) (Controllo TEMP FLUSSO ACQUA - zona 1)
		bit0	0= off (TS) 1= on (TS) (Controllo termostato ROOM TEMP)
1	Modalità operativa	1: auto; 2: Cooling ; 3: heating ; altro valore: non valido	
2	Imposta temp. acqua T1s	bit8-bit15	Impostazione temp. acqua T1s corrispondente ZONA 2
		bit0-bit7	Impostazione temp. acqua T1s corrispondente ZONA 1
3	Imposta temperatura aria Ts	Impostazione temperatura ambiente, quando è presente un Ta valido, 17°C ~ 30°C valore di trasmissione pari al valore effettivo	
4	T5s	Impostazione temperatura acqua dell'accumulo, 20°C - 75°C. Predifinito = 50°C	

Registro indirizzo	Significato	Descrizione	
5	Impostazioni funzioni	bit15	Riservato
		bit14	Riservato
		bit13	1 = ZONA 2 curva attiva; 0 = ZONA 2 curva disabilitata
		bit12	1 = ZONA 1 curva attiva; 0 = ZONA 1 curva disabilitata
		bit11	Pompa ACS funzionante con acqua di ritorno a temperatura costante
		bit10	Modalità ECO
		bit9	Riservato
		bit8	Vacanza a casa (solo lettura, non può essere modificato)
		bit7	0= muto level1; 1= Silenzioso level2
		bit6	Modo silenzioso
		bit5	Andare in vacanza (solo lettura, non può essere modificato)
		bit4	Sterilizzazione (disinfezione)
		bit3	Riservato
		bit2	Riservato
		bit1	Riservato
bit0	Riservato		
6	Selezione curve	bit8-bit15	ZONA 2 Curve 1- 9
		bit0-bit7	ZONA 1 Curve 1- 9
7	Acqua calda forzata	0 non valido	TBH è la resistenza elettrica all'interno dell'accumulo, IBH è la resistenza elettrica di backup riscaldamento TBH e IBH non possono essere forzati insieme
8	TBH forzato	1 ON forzato	
9	IBH forzato	2 OFF forzato	
10	SG tempo di funzionamento	0-24hrs	
11	Impostare la temperatura dell'acqua T1s zona1	Impostazione della temperatura dell'acqua T1s corrispondente alla ZONA 1	
12	Impostare la temperatura dell'acqua T1s zona2	Impostazione della temperatura dell'acqua T1s corrispondente alla ZONA 2	
13	t_antilock	Tempo antibloccaggio valvole SV1 e SV3, range 0 - 60 s;	
14	Interruttore temperatura acqua zona 2	0: off flusso (T1S2); 1: on flusso (T1S2) (controllo della temperatura dell'acqua WATER FLOW TEMP - Zona 2)	
15	Interruttore del serbatoio dell'acqua	0: ACS (T5S) off; 1: ACS (T5S) on	
16	Interruttore temperatura acqua zona 1	0: off flusso (T1S) ; 1: on flusso (T1S) si accende (controllo della temperatura dell'acqua WATER FLOW TEMP -Zona 1)	
17	Interruttore della temperatura ambiente	0: off (TS); 1: on (TS) (Controllo della temperatura ambiente ROOM TEMP)	
18	Selezione della curva zona 1	1: on curva Zona 1; 0: off curva Zona 1	
19	Selezione della curva zona 2	1: on curva Zona 2; 0: off curva Zona 2	
20	Livello silenzioso	Riservato	
21	Percentuale limite corrente	Riservato	

1 Il punto 0 ha le stesse funzioni dei punti 14, 15, 16 e 17. Si raccomanda di utilizzare i punti 14-17 per il controllo.

2 Il punto 6 ha la stessa funzione dei punti 18 e 19. Si raccomanda di utilizzare i punti 18-19 per il controllo.

3 Il punto 2 ha la stessa funzione dei punti 11 e 12. Si raccomanda di utilizzare i punti 11-12 per il controllo.

13.3 Stati

Registro indirizzo	Significato	Descrizione
100	Frequenza operativa	Frequenza operativa del compressore in Hz. Valore letto = valore attuale
101	Modalità operativa	Modalità operativa dell'unità, 0: spegnimento 2: raffreddamento, 3: riscaldamento,
102	Velocità ventilatore	Velocità del ventilatore, in unità di giri/min. Valore letto = valore attuale velocità
103	PMV	Valvola apertura espansione elettronica ODU, unità P. Valore letto = valore attuale (mostra solo 8 multipli. Saranno mostrati solo multipli di 8)
104	Temperatura acqua ingresso	TW_in, unità:°C; valore letto = valore attuale
105	Temperatura acqua uscita	TW_out, unità:°C; valore letto = valore attuale
106	Temperatura T3	Temperatura condensatore in °C. Valore letto = valore attuale
107	Temperatura T4	Temperatura esterna, unità: °C. Valore letto = valore attuale
108	Temperatura gas di scarico	Temperatura di scarico del compressore Tp, unità °C. Valore letto = valore attuale
109	Temperatura gas aspirazione	Temperatura aspirazione del compressore Th, unità: °C. Valore letto = valore attuale
110	T1	Temperatura totale acqua in uscita, unità: °C. Valore letto = valore attuale
111	T1B	Temperatura totale acqua in uscita (dopo fonte di calore ausiliaria), unità: °C. Valore letto = valore attuale
112	T2	Temperatura del refrigerante liquido, unità: °C. Valore letto = valore attuale
113	T2B	Temperatura del refrigerante gas, unità: °C. Valore letto = valore attuale
114	Ta	Temperatura ambiente, unità: °C valore letto = valore attuale
115	T5	Temperatura acqua dell'accumulo ACS
116	Valore di pressione 1	Valore alta pressione ODU, unità: kPa. Valore letto = valore attuale
117	Valore di pressione 2	Valore bassa pressione ODU, unità: kPa. Valore letto = valore attuale(riservato)
118	Corrente ODU	Valore attuale della corrente di esercizio ODU, unità A, Valore letto = valore attuale
119	Tensione ODU	Valore della tensione di alimentazione ODU, unità: V. Valore letto = valore attuale(riservato)
120	Tbt1	Tbt1 unità: °C. Valore letto = valore attuale
121	Tbt2	Tbt2 unità: °C. Valore letto = valore attuale
122	Tempo funzionamento del compressore	Tempo funzionamento del compressore, unità: ora, valore letto = valore attuale
123	Capacità unità	Il registro 200 è riservato per il tipo 0702 e il valore per il tipo 071X rappresenta la capacità del tipo 4-30 rappresenta 4-30kW

Registro indirizzo	Significato	Descrizione	
124	Codice errore corrente	Codice di errore specifico, consultare la tabella dei codici.	
125	Codice errore 2		
126	Codice errore 2		
127	Codice errore 3		
128	Bit stato: 1	BIT15	Richiedere parametro di installazione, 1: chiedi; 0: non chiedere
		BIT14	Versione del software, 1: chiedi; 0: non chiedere
		BIT13	Caricare SN, 1: chiedi; 0: non chiedere
		BIT12	Riservato
		BIT11	Stato EVU
		BIT10	Stato SG
		BIT9	Anti-congelamento acqua dell'accumulo
		BIT8	Ingresso del segnale solare
		BIT7	Termostato ambiente in raffreddamento
		BIT6	Termostato ambiente in riscaldamento
		BIT5	Modalità test ODU
		BIT4	ON/OFF remoto
		BIT3	Ritorno olio
		BIT2	Antigelo
BIT1	Sbrinamento		
BIT0	Pompa in funzionamento forzato (riservato)		
129	Carica uscita	BIT15	Sbrinamento
		BIT14	Fonte di calore esterna
		BIT13	Run
		BIT12	ALLARME
		BIT11	Pompa solare Pump_S
		BIT10	HEAT4
		BIT9	SV3
		BIT8	Pompa miscelatrice P_c
		BIT7	Pompa di ricircolo P_d
		BIT6	Pompa esterna P_o
		BIT5	SV2
		BIT4	SV1
		BIT3	Pompa unità standard Pump_I
		BIT2	TBH
BIT1	IBH2		
BIT0	IBH		
130	Versione software IDU	0 - 99 Indica la versione software dell'unità interna	
131	Versione software HMI	0 - 99 Indica la versione software dell'interfaccia utente	
132	Frequenza target dell'unità	Frequenza target del compressore in Hz. Invia valore = valore effettivo	
133	Corrente bus DC	Valore di feedback = effettivo * 10 (Unità: Ampere)	
134	Tensione bus DC	Valore di feedback = effettivo * 10	
135	Temperatura modulo TF	Unità (°C) - Feedback ODU a IDU	
136	Curva 1T1S	Valore letto = valore attuale	

Registro indirizzo	Significato	Descrizione
137	Curva 2T1S	Valore letto = valore attuale
138	Flusso acqua	Valore letto = valore attuale* 100 [unità: m ³ /ora]
139	Limitazione di frequenza ODU	Valore schema ----- Feedback ODU 174
140	Capacità IDU	Valore letto = valore attuale* 100 unità: kW
141	T solare	
142	Numero unità in cascata	BIT1-BIT15 rappresenta lo stato online / offline di 1-1 5 unità BIT0 Riservato
143	Potenza totale consumata Per il bit alto dell'unità master	Valore letto = valore attuale
144	Potenza totale consumata Per il bit basso dell'unità master	Valore letto = valore attuale
145	Energia totale prodotta Per unità master bit alto	Valore letto = valore attuale
146	Energia totale prodotta Per unità master bit basso	Valore letto = valore attuale
147	A serie EDGE uscita alimentazione AHS	Valore letto = valore attuale* 10 (unità: V)
148	Energia di riscaldamento prodotta in real-time per l'unità master	Valore letto = valore attuale* 100
149	Re energia di riscaldamento prodotta in real-time per l'unità master	Valore letto = valore attuale* 100
150	COP in real-time in modalità riscaldamento per l'unità master	Valore letto = valore attuale* 100
151	Potenza di riscaldamento consumata in real-time per l'unità master	Valore letto = valore attuale* 100
152	Energia di riscaldamento totale prodotta per il sistema a bit alto	Valore letto = valore attuale* 100
153	Energia di riscaldamento totale prodotta per il sistema a bit basso	Valore letto = valore attuale* 100
154	Re energia di riscaldamento totale prodotta per il sistema a bit alto	Valore letto = valore attuale* 100
155	Re energia di riscaldamento totale prodotta per il sistema a bit basso	Valore letto = valore attuale* 100
156	Potenza di riscaldamento totale consumata per il sistema a bit alto	Valore letto = valore attuale* 100
157	Potenza di riscaldamento totale consumata per il sistema a bit basso	Valore letto = valore attuale* 100
158	Energia di riscaldamento totale prodotta per l'unità master a bit alto	Valore letto = valore attuale* 100
159	Energia di riscaldamento totale prodotta per l'unità master a bit basso	Valore letto = valore attuale* 100
160	Re energia di riscaldamento totale prodotta per l'unità master a bit alto	Valore letto = valore attuale* 100
161	Re energia di riscaldamento totale prodotta per l'unità master a bit basso	Valore letto = valore attuale* 100
162	Potenza di riscaldamento totale consumata per l'unità master a bit alto	Valore letto = valore attuale* 100
163	Potenza di riscaldamento totale consumata per l'unità master a bit basso	Valore letto = valore attuale* 100
164	COP totale in modalità riscaldamento per l'unità master	Valore letto = valore attuale* 100

Registro indirizzo	Significato	Descrizione	
165	Energia di raffreddamento totale prodotta per l'unità master a bit alto	Valore letto = valore attuale* 100	
166	Energia di raffreddamento totale prodotta per l'unità master a bit basso	Valore letto = valore attuale* 100	
167	Re energia di raffreddamento totale prodotta per l'unità master a bit alto	Valore letto = valore attuale* 100	
168	Re energia di raffreddamento totale prodotta per l'unità master a bit basso	Valore letto = valore attuale* 100	
169	Potenza di raffreddamento totale consumata per l'unità master a bit alto	Valore letto = valore attuale* 100	
170	Potenza di raffreddamento totale consumata per l'unità master a bit basso	Valore letto = valore attuale* 100	
171	Re energia di raffreddamento totale prodotta per l'unità master a bit basso	Valore letto = valore attuale* 100	
172	Potenza di raffreddamento totale consumata per l'unità master a bit alto	Valore letto = valore attuale* 100	
173	Potenza di raffreddamento totale consumata per l'unità master a bit basso	Valore letto = valore attuale* 100	
174	Total DHW re energy produced for master unit high bit	Valore letto = valore attuale* 100	
175	Total DHW re energy produced for master unit low bit	Valore letto = valore attuale* 100	
176	Total DHW power consumed for master unit high bit	Valore letto = valore attuale* 100	
177	Potenza ACS totale consumata per l'unità master a bit basso	Valore letto = valore attuale* 100	
178	COP totale in modalità ACS per l'unità master	Valore letto = valore attuale* 100	
179	Energia di raffreddamento prodotta in real-time per l'unità master	Valore letto = valore attuale* 100	
180	Rienergia di raffreddamento prodotta in real-time per l'unità master	Valore letto = valore attuale* 100	
181	Potenza di raffreddamento consumata in real-time per l'unità master	Valore letto = valore attuale* 100	
182	EER in real-time in modalità di raffreddamento per l'unità master	Valore letto = valore attuale* 100	
183	Energia ACS prodotta in real-time per l'unità master	Valore letto = valore attuale* 100	
184	Re energia ACS prodotta in real-time per l'unità master	Valore letto = valore attuale* 100	
185	Potenza ACS consumata in real-time per l'unità master	Valore letto = valore attuale* 100	
186	COP in real-time in modalità ACS per l'unità master	Valore letto = valore attuale* 100	
187	Numero di versione del protocollo Modbus	Formato: 29=V2.9	
188	Codice errore (formato V8)	Metodo di analisi dei guasti V8. Quando questo bit di guasto non è 0, utilizzare questo bit di guasto per analizzare il codice di guasto.	
189	Bit di stato 2	BIT8- BIT15	Riservato
		BIT7	Numero di fasi di alimentazione; 0 : monofase; 1 : trifase

Registro indirizzo	Significato	Descrizione	
190	Idraulico modulo	Predifinito 0	
191	TL	Valore letto = valore attuale, non valido: 0xFF	
192	Feedback Pompa dell'acqua PWM duty cycle	Valore di trasmissione = valore attuale*10	
193	T9i	Riservato	
194	T9io	Riservato	
195	ODU EXV2	Apertura valvola di espansione 2, Valore letto = valore attuale	
196	ODU EXV3	Apertura valvola di espansione 3, Valore letto = valore attuale	
197	Velocità 2 ventilatore	Unità: RPM Valore letto = valore attuale	
198	Status 3	BIT15	TBH; 1: abilitato; 0: disabilitato
		BIT14	AHS; 1: abilitato; 0: disabilitato
		BIT13	Riservato
		BIT12	T1B; 1: abilitato; 0: disabilitato
		BIT11	Modalità AHS; 1:Riscaldamento e ACS, 0: Solo Riscaldamento
		BIT10	IBH; 1: abilitato; 0: disabilitato
		BIT9	T1; 1: abilitato; 0: disabilitato
		BIT8	Misurazione energia; 1: abilitato; 0: disabilitato
		BIT7	Riservato
		BIT6	Riservato
		BIT5	Stato funzionamento ACS; 1:ON; 0:OFF
		BIT4	Stato funzionamento riscaldamento; 1:ON; 0:OFF
		BIT3	Stato funzionamento raffreddamento; 1: ON; 0:OFF
		BIT2	Riservato
BIT1	Riservato		
BIT0	Riservato		
199	Modalità di funzionamento del modulo idraulico	0: OFF; 2: Cooling; 3: Heating; 5:ACS; Altro: Non valido	

Nota:

- 1 Quando Tw2 non è disponibile, "25" verrà visualizzato all'indirizzo 111 dell'unità superiore.
- 2 Quando Ta non è disponibile, "25" verrà visualizzato all'indirizzo 114 dell'unità superiore.

13.4 Stati unita in cascata

Registro indirizzo	Significato	Descrizione	
1000	Operation mode	Modo di funzionamento, 2: freddo, 3: caldo; 0: OFF	
1001	Com. Rps	Com. rps, unità: Hz, (valore letto = valore attuale)	
1002	TwI	TW_in, unità:°C temperatura acqua ingresso; (valore letto = valore attuale)	
1003	Two	TW_out, unità:°C temperatura acqua uscita; (valore letto = valore attuale)	
1004	Tsolar	Tsolar, unità:°C temperatura solare; (valore letto = valore attuale)	
1005	Salve unit error code	Codice di errore specifico, consultare la tabella dei codici.	
1006	P6 error	Riservato	
1007	IDU status 1	Bit3~7	Riservato
		Bit2	Ritorno olio
		Bit1	Antigelo
		Bit0	Sbrinamento
1008	IDU status 2	Bit5~7	Riservato
		Bit4	T1 abilitato: 1- abilitato; 0- disabilitato
		Bit3	IBH abilitato: 1- abilitata; 0- disabilitata
		Bit2	ACS
		Bit1	Caldo
1009	IDU load	Bit0	Freddo
		Bit7	Riscaldatore elettrico basamento: 1- attivo; 0- spento
		Bit6	Riservato
		Bit5	Sbrinamento 1- attivo; 0- spento
		Bit4	RUN 1- attivo; 0- spento
		Bit3	PUMP_I 1- attivo; 0- spento
		Bit2	TBH = 1- attivo; 0- spento
		Bit1	IBH2 = 1- attivo; 0- spento
Bit0	IBH1 = 1- attivo; 0- spento		
1010	IDU load output - Reserved	Bit0~7	Riservato
1011	T1	Temperatura totale dell'acqua in uscita, unità:°C, (valore letto = valore attuale);non valido: 0x7F	
1012	T1B /TW2	Temperatura totale dell'acqua in uscita (dopo fonte di calore ausiliaria), unità:°C. (valore letto = valore attuale); non valido: 0x7F	
1013	T2	Temperatura liquido refrigerante, unità:°C. (valore letto = valore attuale); non valido: 0x7F	
1014	T2B	Temperatura gas refrigerante, unità:°C. (valore letto = valore attuale); non valido: 0x7F	
1015	T5	Temperatura accumulo ACS, unità:°C. (valore letto = valore attuale); non valido: 0x7F	
1016	Ta	Temperatura ambiente, unità:°C. (valore letto = valore attuale); non valido: 0x7F	
1017	Tbt1	Temperatura superiore del serbatoio di accumulo, unità:°C. (valore letto = valore attuale); non valido: 0x7F	
1018	Tbt2	Temperatura inferiore del serbatoio di accumulo, unità:°C. (valore letto = valore attuale); non valido: 0x7F	
1019	Water flow	(valore letto = valore attuale)* 100 unità: M3/H	
1020	Unit type	10-18: significa 10-18kW	
1021	Unit target frequency		
1022	Software version	1~99 significa versione software IDU	
1023	Total energy output	Unità: kWh	
1024		Valore attuale= (Read value in reg. 1023 (16bits) * 65536 + Read value in reg. 1024 (16 bits))/100	
1025	IDU capacity	(valore letto = valore attuale *100) unità: kW	
1026	Fan speed	Velocità ventilatore, (valore letto = valore attuale)	

Registro indirizzo	Significato	Descrizione	
1027	PMV	Apertura EXV ODU, unità: P. valore letto = valore attuale (Verranno mostrati solo multipli di 8)	
1028	T3	Temperatura batteria, unità:°C	
1029	T4	Temperatura esterna, unità:°C	
1030	Tp	Temperatura di scarico Tp, unità:°C	
1031	Th	Temperatura di aspirazione, unità:°C	
1032	TF	Unità (°C) ---- Valore non valido feedback macchina esterna 0x7F	
1033	Pressure 1	Alta pressione ODU, unità: kPa. (valore letto = valore attuale)	
1034	Pressure 2	Bassa pressione ODU, unità: kPa. (valore letto = valore attuale) (riservato)	
1035	DC bus current	Unità: Ampere, valore di ritorno = valore attuale*10	
1036	DC bus voltage	Unità: Volt, valore di ritorno = valore attuale*10	
1037	ODU current	Unità: A (valore letto = valore attuale)	
1038	ODU voltage	Unità: V (valore letto = valore attuale)	
1039	ODU frequency limitation solution	Soluzione leggere da ODU 174	
1040	Electricity consumption	Unità: kWh	
1041		Valore attuale = (Read value in reg.1040(16bits)*65536+Read value in reg.1041(16bits))/100	
1042	ODU software version		
1043	Fault code (V8 format)	Può essere trovato nell'Appendice V8 Metodo di analisi dei guasti.	
1044	Status bit 2	BIT8- BIT15	Riservato
		BIT7	Numero di fasi di alimentazione; 0 : monofase; 1 : trifase
		BIT6- BIT0	Riservato
1045	Feedback water pump PWM duty cycle	Valore letto = valore attuale*10	
1046	TL	Temperatura del tubo refrigerante dell'unità esterna, in °C. Valore letto = valore attuale	

La tabella sopra riporta le informazioni della tabella di mappatura Modbus per lo slave 1.

Le informazioni della tabella di mappatura per lo slave x si ottengono sommando all'indirizzo dello slave 1 il valore $(x-1) \times 200$. Ad esempio, l'indirizzo corrispondente allo slave 4 è 1600~1642.

14. Smaltimento

Informativa RAEE

Il produttore è iscritto al Registro Nazionale AEE, in conformità all'attuazione della direttiva 2012/19/UE e delle relative norme nazionali vigenti sui rifiuti di apparecchiature elettriche ed elettroniche.

Tale direttiva raccomanda il corretto smaltimento delle apparecchiature elettriche ed elettroniche.

Quelle che riportano il marchio del bidoncino sbarrato devono essere smaltite a fine ciclo di vita in modo differenziato al fine di scongiurare danni per la salute umana e per l'ambiente.

L'Apparecchiatura elettrica ed elettronica deve essere smaltita completa di tutte le sue parti.

Per smaltire una apparecchiatura elettrica ed elettronica "domestica", il produttore raccomanda di rivolgersi ad un rivenditore autorizzato o ad una piazzola ecologica autorizzata.

Lo smaltimento di una apparecchiatura elettrica ed elettronica "professionale" deve essere effettuato da personale autorizzato tramite i consorzi appositamente costituiti presenti sul territorio.

A tal proposito si riporta di seguito la definizione di RAEE domestico e RAEE professionale.

RAEE provenienti dai nuclei domestici: i RAEE originati dai nuclei domestici e i RAEE di origine commerciale, industriale, istituzionale e di altro tipo, analoghi, per natura e quantità, a quelli originati dai nuclei domestici. I rifiuti delle AEE che potrebbero essere usate sia dai nuclei domestici che da utilizzatori diversi dai nuclei domestici sono in ogni caso considerati RAEE provenienti dai nuclei domestici;

RAEE professionali: tutti i RAEE diversi da quelli provenienti dai nuclei domestici di cui al punto sopra.

Queste apparecchiature possono contenere:

- gas refrigerante che deve essere integralmente recuperato da parte di personale specializzato e munito delle necessarie abilitazioni in appositi contenitori
- olio di lubrificazione contenuto nei compressori e nel circuito frigorifero che deve essere raccolto
- miscele con anticongelanti contenute nel circuito idrico, il cui contenuto deve essere opportunamente raccolto
- parti meccaniche ed elettriche che vanno separate e smaltite in modo autorizzato

Quando componenti delle macchine vengono rimossi per essere sostituiti per motivi di manutenzione o quando l'intera unità giunge al termine della sua vita ed è necessario rimuoverla dall'installazione, si raccomanda di differenziare i rifiuti per natura e fare in modo che vengano smaltiti da personale autorizzato presso gli esistenti centri di raccolta.



DA OLTRE 35 ANNI OFFRIAMO SOLUZIONI
PER IL COMFORT SOSTENIBILE E
IL BENESSERE DELL'INDIVIDUO E
DELL'AMBIENTE

Info & Contacts: www.clivet.com

